



GUÍA DEL USUARIO

Impresora térmica

SERIE RP-F10

Lea esta GUÍA DEL USUARIO antes de utilizar la impresora.
Mantenga esta GUÍA DEL USUARIO donde pueda encontrarla rápidamente.

Seiko Instruments Inc.

Rev.01 Marzo de 2019
Rev.02 Enero de 2020
Rev.03 Agosto de 2020
Rev.04 Octubre de 2021
Rev.05 Abril de 2024

Derechos de autor ©2019-2024 por Seiko Instruments Inc.

Todos los derechos reservados.

La información contenida en este documento es propiedad de SII y no se reproducirá por completo o en parte sin autorización previa por escrito de SII.

SII se reserva el derecho de realizar cambios sin previo aviso en las especificaciones y los materiales contenidos en el presente documento, y no será responsable de ningún daño (incluidos daños resultantes) ocasionado por confiar en los materiales presentados, incluyendo, entre otros, errores tipográficos, aritméticos o de enumeración.

Este producto está desarrollado como un producto para uso en equipos industriales.

SII ● es una marca comercial de Seiko Instruments Inc.

Bluetooth® es una marca comercial registrada de Bluetooth SIG, Inc.

La marca N es una marca comercial o una marca comercial registrada de NFC Forum, Inc. en Estados Unidos y otros países.

Android™ es una marca comercial de Google LLC.

IOS es una marca comercial de EE. UU. O una marca comercial registrada de Cisco.

Todas las demás marcas comerciales son propiedad de sus respectivas compañías.

Directivas de la CE y estándares aplicables

Producto: Impresora térmica RP-F10 (modelo con Bluetooth) (con adaptador de CA PW-G2421-W1/PW-G2421-W2)

<u>Directiva:</u>	<u>Título</u>
2014/53/UE	Directiva de equipos radioeléctricos
2011/65/UE (Directiva Delegada (UE) 2015/863 de la Comisión)	Directiva sobre la restricción del uso de ciertas sustancias peligrosas (RoHS)

Estándares

EN 301 489-1
EN 301 489-17
EN 300 328
EN 62368-1
EN IEC 63000



Restricciones: Este producto únicamente debe utilizarse con el voltaje nominal de cada país.

Producto: Impresora térmica RP-F10 (con adaptador de CA PW-G2421-W1/PW-G2421-W2)

<u>Directiva:</u>	<u>Título</u>
2014/30/UE	Directiva de compatibilidad electromagnética de la CE
2014/35/UE	Directiva de bajos voltajes de la CE (solo con adaptador de CA)
2011/65/UE (Directiva Delegada (UE) 2015/863 de la Comisión)	Directiva sobre la restricción del uso de ciertas sustancias peligrosas (RoHS)

Estándares

EN 55032
EN IEC 61000-3-2
EN 61000-3-3
EN 55035
EN 62368-1 (solo con adaptador de CA)
EN IEC 63000

Producto: **Adaptador de CA PW-G2421-W1/PW-G2421-W2**

<u>Directiva:</u>	<u>Título</u>
2014/30/UE	Directiva de compatibilidad electromagnética de la CE
2014/35/UE	Directiva de bajos voltajes de la CE
2011/65/UE (Directiva Delegada (UE) 2015/863 de la Comisión)	Directiva sobre la restricción del uso de ciertas sustancias peligrosas (RoHS)

Estándares

- EN 55032
- EN IEC 61000-3-2
- EN 61000-3-3
- EN 55035
- EN 62368-1
- EN IEC 63000

1. INTRODUCCIÓN

Este manual describe cómo manejar una impresora térmica de la serie RP-F10 (de ahora en adelante denominada impresora), el adaptador de CA y el cable de CA.



Lea “2. PRECAUCIONES DE SEGURIDAD” y “3. PRECAUCIONES DE OPERACIÓN” muy atentamente antes de utilizar los productos, y manéjelos correctamente y con seguridad. Mantenga este manual donde pueda encontrarlo rápidamente.

Este manual se compone de las siguientes secciones.

1. INTRODUCCIÓN.....	1
2. PRECAUCIONES DE SEGURIDAD	2
3. PRECAUCIONES DE OPERACIÓN	5
4. PREPARACIÓN	9
5. IDENTIFICACIÓN DEL TIPO DE MODELO.....	11
6. PARTES DE LA IMPRESORA.....	12
7. CONEXIÓN DE LA ALIMENTACIÓN.....	16
8. CARGA DEL PAPEL TÉRMICO	18
9. PREVENCIÓN Y TRATAMIENTO DE UN ATASCO DE PAPEL	23
10. IMPRESIÓN DE PRUEBA.....	25
11. AJUSTES DE FUNCIONES	29
12. CONEXIÓN AL DISPOSITIVO ANFITRIÓN	32
13. CONEXIÓN A LOS PERIFÉRICOS.....	37
14. AJUSTES PARA ANCHO DE PAPEL DE 58 mm.....	44
15. INSTALACIÓN DE ACCESORIOS	47
16. MANTENIMIENTO DE LA IMPRESORA	50
17. RESOLUCIÓN DE PROBLEMAS	51
18. ESPECIFICACIONES.....	52
19. ACCESORIOS Y CONSUMIBLES	55
20. LISTA DE AJUSTES MS.....	57

2. PRECAUCIONES DE SEGURIDAD

En las PRECAUCIONES DE SEGURIDAD, se utilizan los siguientes símbolos para garantizar una utilización correcta y segura de los productos y para evitar daños a los dispositivos.

 ADVERTENCIA	Si no sigue las instrucciones marcadas con este símbolo, se podrían ocasionar lesiones personales graves o la muerte.
 PRECAUCIÓN	Si no sigue las instrucciones marcadas con este símbolo, se podrían ocasionar lesiones personales menores o daño a la propiedad.

■ Sobre los símbolos



Este símbolo indica información a la que debe prestar atención (incluidos peligros y advertencias).



Este símbolo indica información sobre procedimientos prohibidos.



indica "Prohibido el desmontaje".



Este símbolo indica información sobre procedimientos obligatorios u ordenados.















indica "Desconectar clavija de alimentación de la toma de corriente".



PRECAUCIONES DE OPERACIÓN

Los “productos” pueden referirse a la impresora, el adaptador de CA y el cable de CA.



ADVERTENCIA

Nunca intente lo siguiente. El incumplimiento de las instrucciones lleva a incendios, descargas eléctricas o accidentes.	
	NO inserte objetos extraños, como un trozo de metal o líquidos, en los productos.
	NO toque los terminales de los productos, el conector de alimentación, la clavija de CA ni la clavija de CC. Para evitar cortocircuitos, evite que los terminales de los productos, el conector de alimentación, la clavija de CA o la clavija de CC toquen un conductor, como un metal.
	Tenga cuidado de no derramar líquidos en los productos.
	NO toque los productos con las manos húmedas.
	NO desmonte ni vuelva a montar los productos.
	Utilice la impresora solo con el adaptador de CA y el cable de CA especificados.
	NO utilice un adaptador de CA a un voltaje distinto al especificado.
	Mantenga los terminales de los productos, el conector de alimentación, la clavija de CA y la clavija de CC apartados del polvo y de objetos metálicos.
	Asegúrese de que la clavija de CA y la clavija de CC están firmemente sujetas cuando utilice los productos.
	NO dañe el cable de CA, la clavija de CA ni la clavija de CC. NO doble ni retuerza el cable de CA con fuerza, ni tire de él, ni coloque objetos pesados sobre él.
Asegúrese de seguir las siguientes instrucciones. El incumplimiento de las instrucciones puede llevar a incendios, descargas eléctricas o accidentes.	
	Asegúrese de utilizarla solo en países cuyas normativas cumplan los productos. La utilización de productos no conformes a las normativas podría hacer peligrar la seguridad de los productos o podría considerarse en contra de la normativa.
	Asegúrese de sostener el cable por la clavija cuando desenchufe el cable de CA de la toma de corriente.







Para la comunicación inalámbrica

Siga las siguientes instrucciones.	
	Apague siempre la impresora en las áreas o regiones en las que esté prohibido su uso, como en un avión.
	Esta impresora podría afectar a dispositivos médicos o a otro tipo de dispositivos electrónicos. Obtenga información y datos del fabricante o distribuidor correspondiente acerca de los efectos de las interferencias de radio de cada distribuidor o fabricante de dispositivos.

Procedimientos en caso de problemas

Siga las instrucciones en los siguientes casos. El incumplimiento de las instrucciones puede llevar a incendios, descargas eléctricas o accidentes.	
	<p>Apague la impresora y desenchufe la clavija de CA de la toma de corriente en cualquiera de los siguientes casos:</p> <ul style="list-style-type: none"> ◆ Continúa el estado anormal. ◆ Los productos desprenden un olor raro, humo, calor excesivo o un ruido raro. ◆ Ha entrado en los productos una pieza de metal, agua u otros objetos extraños. ◆ La carcasa está rota.
	Si el cable del adaptador de CA o el cable de CA está dañado, desenchufe la clavija de CA de la toma de corriente. NO utilice adaptadores de CA ni cables de CA dañados.

PRECAUCIÓN

Siga las siguientes instrucciones. El incumplimiento de las instrucciones puede llevar a incendios, descargas eléctricas o accidentes.	
	Apague la impresora y desenchufe la clavija de CA de la toma de corriente cuando no vaya a utilizarse en mucho tiempo, o antes del mantenimiento.
	<p>NO utilice o almacene los productos en las siguientes ubicaciones:</p> <ul style="list-style-type: none"> ◆ Ubicaciones expuestas a la luz solar directa o a altas temperaturas. ◆ Ubicaciones expuestas a una gran humedad, mucho polvo y líquidos. ◆ Ubicaciones sujetas a fuertes vibraciones o ubicaciones inestables.
	NO cubra los productos con un trapo cuando estén en uso.
	NUNCA toque el cabezal térmico inmediatamente después de la impresión porque puede estar caliente. Asegúrese de dejar que se enfríe antes de liberar un atasco de papel o de limpiar el cabezal.
	La unidad cortadora de la impresora tiene una cuchilla expuesta en la salida de papel. No meta los dedos en la impresora. Evite tocar la cuchilla expuesta mientras esté abierta la cubierta del papel de la impresora.
	Mantenga objetos sueltos, como el pelo, lejos de la impresora mientras esté en marcha. Si caen en la impresora, podrían causar lesiones personales o dañar la impresora.
	Mantenga los productos fuera del alcance de los recién nacidos y de los niños.

3. PRECAUCIONES DE OPERACIÓN

Preste atención a las siguientes precauciones y utilice los productos debidamente para obtener y mantener el rendimiento completo de los mismos.

■ Uso de los productos

Precauciones sobre el entorno de uso

- ◆ Tenga cuidado de no dejar caer y de no golpear los productos contra una superficie dura.
 - ◆ NO instale los productos donde dé la luz solar directa.
 - ◆ Tenga cuidado con la temperatura ambiente y la humedad.
Un entorno adecuado para el uso de la impresora es como sigue:
 - Rango de temperatura : De 5 °C a 45 °C (de 41 °F a 113 °F)
 - Rango de humedad : De 10 % humedad relativa a 90 % humedad relativa (Sin condensación)
- Consulte “18. ESPECIFICACIONES” para obtener más información sobre el rango de humedad garantizado a cada temperatura.
- ◆ NO instale los productos cerca de dispositivos que generen un magnetismo potente, como el motor de una copiadora.
 - ◆ NO instale los productos en una ubicación sujeta a gas corrosivo, siloxano, etc.
 - ◆ NO conecte el adaptador de CA o el cable de CA a la misma toma de corriente que dispositivos que generen ruido.

Precauciones sobre el uso y el funcionamiento

- ◆ NO imprima sin el papel térmico.
- ◆ NO utilice hojas de papel térmico pegadas a otras.
- ◆ NUNCA extraiga el papel térmico por la fuerza a mano con el papel térmico cargado.
- ◆ NO abra la cubierta de papel durante la impresión o corte.
- ◆ NO conecte o desconecte el cable de interfaz durante la impresión o comunicación.
NO toque la clavija del cable de interfaz durante la impresión.
- ◆ Cuando maneje la impresora, tenga cuidado de la electricidad estática. Cuando se descargue la electricidad estática, podría provocarse un fallo de comunicación USB.
Si se da este problema, desconecte la clavija USB conectada al dispositivo anfitrión y espere unos segundos antes de volver a conectarla.
- ◆ NO utilice el cabezal térmico si está húmedo, ya que podría dañar la impresora.
- ◆ El uso de la impresora en entornos de bajas temperaturas o la realización de un alto índice de impresiones podría provocar impresiones no claras o generar mucho ruido. No supone un fallo en la impresora sino un fenómeno inherente al papel.
- ◆ Al realizar un alto índice de impresiones durante mucho tiempo, puede que hasta el área de no impresión aparezca coloreada debido a la acumulación de calor en el cabezal térmico.
Verifique de antemano el rendimiento con el propio dispositivo.
- ◆ La alimentación de papel puede descolocar algunas líneas de puntos si la impresión ya se ha iniciado o si esta se reanuda junto con la alimentación de papel después de estar en pausa.
Cuando imprima imágenes de bits o similares, alimente el papel térmico para, al menos, 24 líneas de puntos al iniciar la impresión e imprímalas sin interrupciones.

- ◆ La impresión continua y la alimentación de papel deben realizarse dentro del siguiente límite de tiempo, ya que el motor de alimentación del papel se calienta y provoca un mal funcionamiento.
 - Temperatura ambiente 35 °C (95 °F) : 4,4 minutos o menos
 - Temperatura ambiente 45 °C (113 °F) : 3,5 minutos o menos
- ◆ El adaptador de CA podría calentarse un poco durante el uso. Es normal y no supone un mal funcionamiento.
- ◆ Utilice siempre el papel térmico especificado. Consulte “19. ACCESORIOS Y CONSUMIBLES” para saber más.
- ◆ NO toque el cabezal térmico directamente. Hacerlo podría provocar resultados de impresión de baja calidad por la suciedad, o daños debidos a la electricidad estática.
- ◆ NO toque el cabezal térmico, el sensor de papel ni el rodillo de platina directamente cuando abra la cubierta del papel para instalar el papel térmico. Hacerlo podría provocar lesiones u otros accidentes.
- ◆ Tenga cuidado de no meter los dedos o las manos en la impresora al abrir o cerrar la cubierta del papel.
- ◆ La unidad cortadora de la impresora tiene una cuchilla expuesta en la salida de papel. No meta los dedos en la impresora.
Evite tocar la cuchilla expuesta mientras esté abierta la cubierta del papel de la impresora.
- ◆ Para garantizar la función y la seguridad del producto, asegúrese de realizar la instalación en la dirección correcta.
- ◆ El conector RJ debería usarse como el conector de apertura de la caja.
NO lo conecte a una línea telefónica.
- ◆ NUNCA conecte el cable USB o el cable de Ethernet al conector RJ.
- ◆ NO deje caer ni inserte objetos extraños, como clips, pasadores o tornillos, en la parte interna o en la ranura de los productos.
- ◆ NO deje caer líquidos o pulverice disolvente en los productos.
- ◆ NUNCA utilice un objeto punzante, como la punta de un bolígrafo, para presionar el interruptor del panel operativo.
- ◆ Tenga cuidado de no lesionarse usted ni dañar otros objetos con el borde de la placa.
- ◆ Como en la impresora se utiliza el acero de la hoja chapada, podría oxidarse la cara del borde.
- ◆ Cuando mueva la impresora del lugar de instalación, sosténgala con firmeza con ambas manos y, a continuación, elévela despacio para que deje atrás los pies de goma de la superficie de instalación. Si lo eleva rápido o lo mueve en horizontal, podría despegar por completo los pies de goma, despegar sus superficies o dañar la carcasa exterior.
- ◆ Si hay algún problema con la impresora durante su uso, deje de utilizarla de inmediato y desenchufe la clavija de CA de la toma de corriente.
- ◆ NO desmonte la impresora sin un técnico de servicio.

Precauciones para la comunicación inalámbrica

- ◆ Si se utiliza la interfaz Bluetooth, la comunicación podría ser inestable debido a la influencia de ondas de radio externas. Esto se basa en la especificación de Bluetooth, que es un estándar de comunicación inalámbrica.
- ◆ El modelo con Bluetooth funciona en el intervalo de frecuencia de 2,4 GHz. Por lo tanto, si se utiliza alrededor de una LAN inalámbrica (que utiliza IEEE802.11b/g/n) o cualquier equipo con el mismo intervalo de frecuencia, como por ejemplo un horno microondas, podrían aparecer interferencias de radiofrecuencias y la comunicación podría ser inestable. Si esto ocurre, apague el equipo que está provocando las interferencias o aumente la distancia. En su defecto, reduzca la distancia entre el dispositivo anfitrión y la impresora lo máximo posible.

Precauciones de mantenimiento

- ◆ Limpie las carcasas del producto con un paño suave y sin pelusas. NO utilice alcohol u otros disolventes.
- ◆ Antes de utilizarlo, limpie los terminales con un trapo seco, suave y sin pelusas cuando estén sucios. Si los terminales están sucios, podría darse un fallo en los contactos.
- ◆ Cuando limpie el cabezal térmico, hágalo siempre con un hisopo de algodón u otro material suave.

Precauciones de almacenamiento

- ◆ Apague la impresora cuando no esté en uso.
Además, cuando la impresora no se utilice durante mucho tiempo, desconecte el cable de CA de la toma de corriente. Asimismo, coloque papel térmico para proteger la platina.

■ Manejo del papel térmico

- ◆ Almacene el papel térmico en un lugar fresco, seco y oscuro.
- ◆ NO frote el papel térmico contra objetos duros.
- ◆ NO deje el papel térmico cerca de disolventes orgánicos.
- ◆ NO permita que una película de PVC, gomas de borrar o cinta adhesiva estén en contacto con el papel térmico por largos periodos de tiempo.
- ◆ NO apile el papel térmico con copias diazo justo después de la copia.
- ◆ NO utilice pegamento químico.
- ◆ NO utilice papel para etiquetas, papel térmico de doble capa ni papel térmico perforado.

■ Precauciones sobre desechos

Cuando se deshaga de productos usados, hágalo según la normativa de desechos y las leyes de cada región.

■ Anotación

Los siguientes 2 tipos de anotaciones se utilizan a lo largo de todo este manual para denotar precauciones de operación y puntos que recordar, además de los símbolos que aparecen en “2. PRECAUCIONES DE SEGURIDAD”:

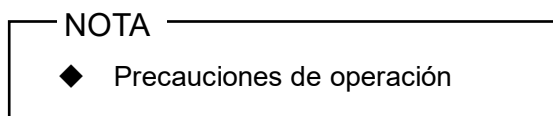

Esta caja contiene puntos que podrían provocar un mal funcionamiento o el deterioro del rendimiento si no se siguen.

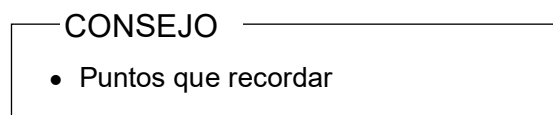

Esta caja contiene consejos útiles que recordar cuando utilice los productos.

4. PREPARACIÓN

Asegúrese de que cuenta con la impresora y sus accesorios.
Guarde el paquete y el material de empaquetado para un futuro transporte o almacenamiento a largo plazo.



Impresora



Precauciones de seguridad

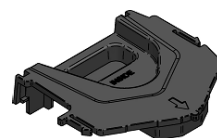

Placa de partición I



Guía de inicio rápido

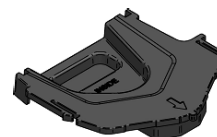

Placa de partición D

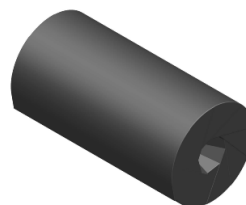

Papel térmico de muestra

Los accesorios disponibles se muestran a continuación.
Consulte “18. ESPECIFICACIONES” y “19. ACCESORIOS Y CONSUMIBLES”, y asegúrese de comprar los productos especificados que aparecen listados en estas referencias.

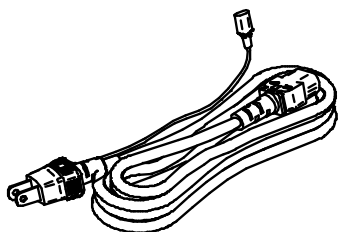

Cable de CA
(la figura anterior muestra el CB-JP07-20A)

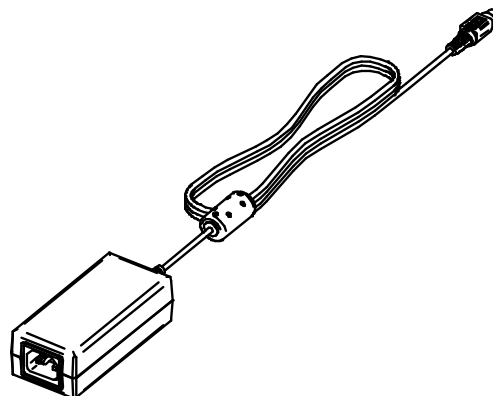

Adaptador de CA

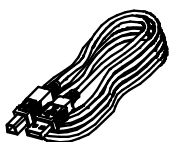

Cable USB

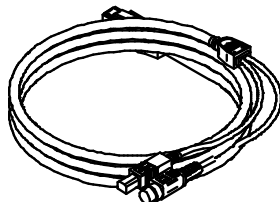

Cable USB electrificado

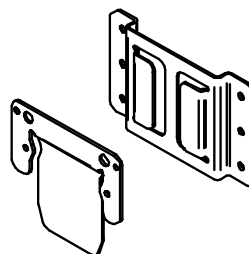

Kit de montaje en pared

5. IDENTIFICACIÓN DEL TIPO DE MODELO

El modelo de impresora puede identificarse como sigue:

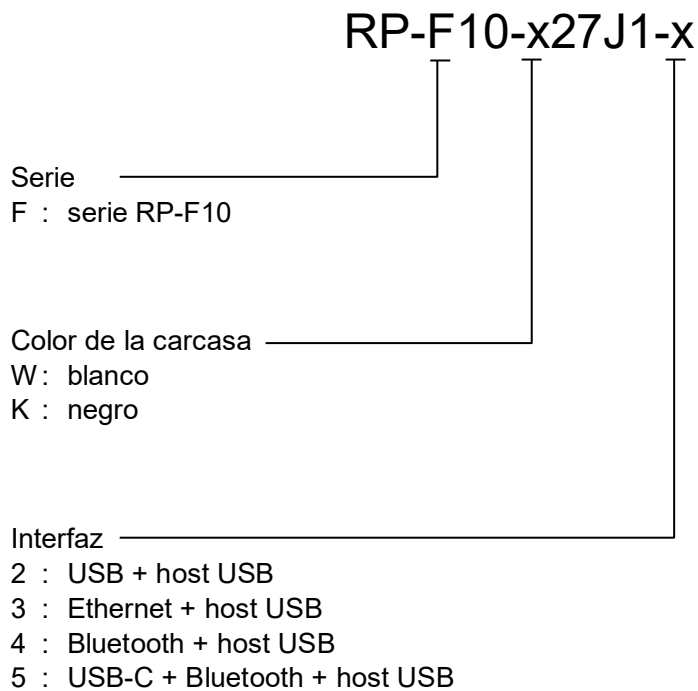

- ◆ Cuando se añada la impresora a su equipo y se suministre electricidad desde este, siga el valor de voltaje nominal de entrada para la RP-F10, tal y como se describe en las especificaciones de la impresora de “18. ESPECIFICACIONES”.
- ◆ Cuando utilice una fuente de alimentación distinta al adaptador de CA, utilice una fuente de alimentación bajo su cuenta y riesgo, siempre que cumpla con los estándares de seguridad y la normativa CEM.

6. PARTES DE LA IMPRESORA

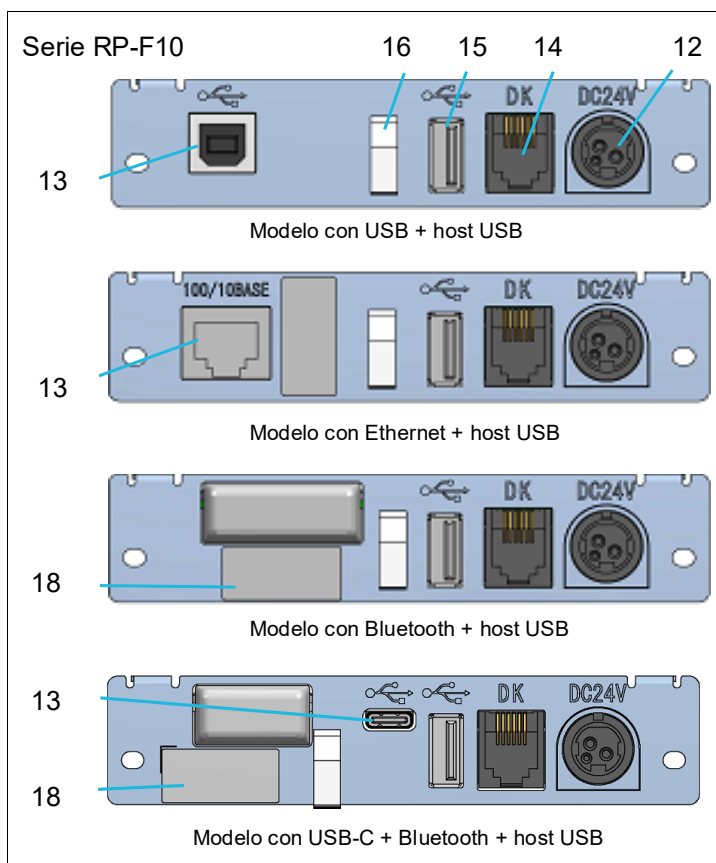
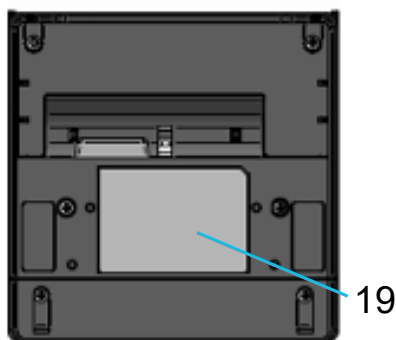
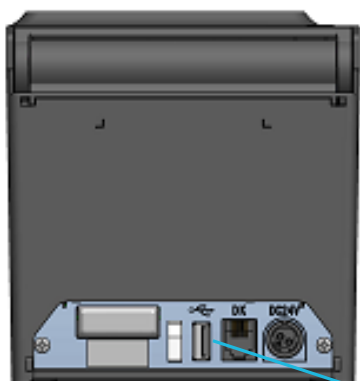
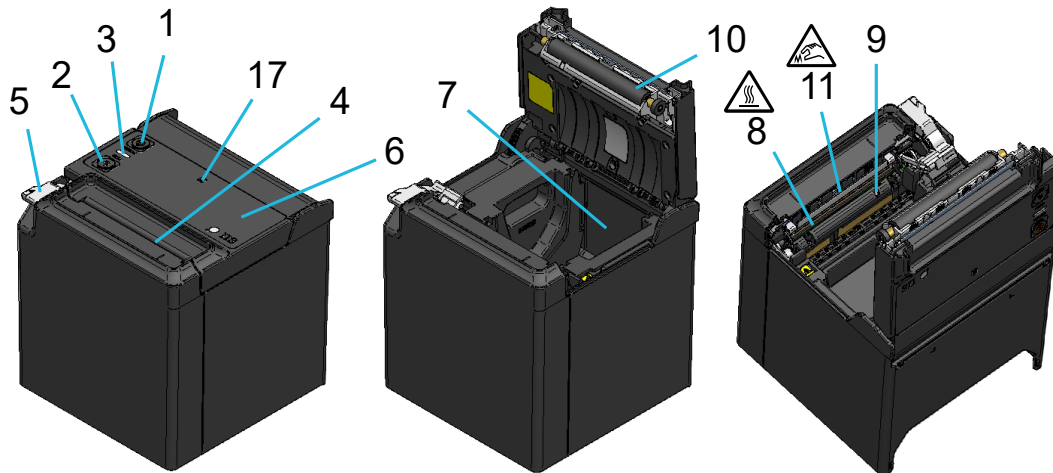

1 Interruptor POWER

El interruptor POWER enciende o apaga la unidad. El LED se ilumina cuando se activa la alimentación. Para desactivar la alimentación, mantenga presionado el interruptor durante más de 3 segundos.

2 Interruptor FEED

El interruptor FEED se encarga de la alimentación de papel. Si mantiene presionado el interruptor unos segundos, la impresora alimenta el papel térmico de forma continua por el periodo en que se presiona.

3 LED

El LED se ilumina cuando se activa la alimentación. Consulte "Indicadores LED" en la siguiente página para saber más.

4 Salida del papel

El papel térmico sale por aquí. La cuchilla está acoplada.

5 Palanca de liberación

La palanca se utiliza para abrir la cubierta del papel y colocar el papel térmico. También sirve para abrir la cubierta del papel cuando hay un atasco de papel.

6 Cubierta del papel

La platina se libera del papel térmico cuando se abre la cubierta. Abra esta cubierta cuando vaya a sustituir el papel térmico o a limpiar el cabezal térmico.

7 Soporte del papel

El soporte del papel sostiene el papel térmico.

8 Cabezal térmico

El cabezal térmico imprime datos en el papel térmico. NUNCA toque el cabezal térmico con las manos inmediatamente después de la impresión porque puede estar caliente.

9 Sensor de papel

Este sensor detecta la presencia de papel térmico.

10 Platina

La platina lleva el papel térmico en contacto con el cabezal térmico. La platina gira para alimentar el papel.

11 Cuchilla

La cuchilla corta el papel térmico automáticamente después de la impresión. NO toque la cuchilla expuesta mientras esté abierta la cubierta del papel.

12 Conector de alimentación

El adaptador de CA se conecta aquí.

13 Conector de interfaz

El cable de interfaz se conecta aquí.

14 Conector de apertura de la caja

El conector sirve para conectar la caja o el timbre externo.

NO conecte una línea telefónica, el cable USB o el cable de Ethernet al conector.

15 Conector de host USB

El conector (USB-A) sirve para conectar la interfaz del host USB.

16 Abrazadera de cable

El cable de comunicación puede fijarse para evitar que se desconecte.

17 Marca N (solo en la RP-F10-x27J1-4/RP-F10-x27J1-5)

Esta marca indica la posición de la etiqueta NFC. Si acerca un terminal con NFC a esta marca, será sencillo conectar el terminal y la impresora.

18 Etiqueta con dirección

Esta etiqueta indica la dirección Bluetooth o la dirección MAC de los productos.

19 Etiqueta de producto

Esta etiqueta indica el nombre del producto, el valor nominal y el número de serie.

■ Indicadores LED

Estado de la impresora	LED (Color)*1	LED (patrón de iluminación)
Apagada	-	Apagado
Encendida (impresora lista)	Azul*2*3	Encendido*2
Imprimiendo	Verde	Iluminado
Esperando impresión de prueba	Verde	Parpadeo-2
Memoria intermedia de salida llena	Verde	Parpadeo-1
Error por falta de papel	Amarillo lima	Parpadeo-1
Error de cubierta abierta	Amarillo lima	Iluminado
Error de hardware	Rojo	Iluminado
Error de host USB	Rojo	Parpadeo-1*4
Error de host USB (sin respuesta)	Rojo	Parpadeo-2*4
Error de host USB (concentrador)	Rojo	Parpadeo-3*4
Error de temperatura del cabezal	Morado	Iluminado
Error de voltaje	Morado	Parpadeo-1
Error de cuchilla	Morado	Parpadeo-2
Modo de emparejamiento	Azul	Parpadeo-2
Reescribiendo firmware	Blanco	Iluminado

*1: El tono del color puede variar en función de la diferencia individual de los productos y del ángulo de visión.

*2: El valor en el momento del envío

*3: Para el modelo con USB-C + Bluetooth + host USB (RP-F10-x27J1-5), los LED son como sigue.



Azul: la comunicación USB está activada y en el modo de conexión iOS/Android

Verde: la comunicación USB está activada y en el modo de conexión Windows

Amarillo: la comunicación USB está desactivado

*4: El indicador del estado de la impresora vuelve a la indicación previa trascurridos 5 segundos.

■ Patrón de parpadeo de los LED

Estado	Patrón
Parpadeo-1	
Parpadeo-2	
Parpadeo-3	

■ Error y procedimiento de recuperación

Si se produce un error, la impresora detiene la impresión. No obstante, la recepción de datos está activada. La siguiente tabla muestra los errores y sus procedimientos de recuperación.

Error	Detalle	Procedimiento de recuperación	Prioridad*1
Volver-esperando	Este estado aparece después de cancelar el error por falta de papel, el error de cubierta del papel abierta, el error de cuchilla y el error de voltaje.	El estado de volver-esperando se cancela después de 1 segundo aprox. y se cambia al estado de impresión.	-
Memoria intermedia de salida llena	La memoria intermedia de salida de la impresora está llena.	Lea los datos de respuesta del dispositivo anfitrión.	1
Error por falta de papel	No hay papel térmico.	Abra la cubierta del papel, cargue papel térmico y ciérrela.	2
Error de cubierta abierta	La cubierta del papel está abierta.	Cierre la cubierta del papel.	3
Error de cuchilla	Fallo en el corte debido a un atasco de papel durante este proceso. • Error de bloqueo de funcionamiento de la cuchilla (la cuchilla de corte está atascada en una posición que sobresale de la inicial*2). • Error de bloqueo de la posición inicial de la cuchilla (la cuchilla de corte está atascada en la posición inicial*2).	Abra la cubierta del papel para eliminar la causa del error y ciérrela. La impresora se recupera automáticamente. Si la cubierta del papel no está abierta o la impresora no se recupera automáticamente, consulte "Solucionar un error en el corte" descrito en "9. PREVENCIÓN Y TRATAMIENTO DE UN ATASCO DE PAPEL"	4
Error de voltaje	El voltaje de la alimentación está fuera del intervalo permitido.	La impresora se recupera automáticamente cuando el voltaje vuelve al intervalo permitido.	5
Error de temperatura del cabezal	La temperatura del cabezal asciende a 85 °C (185 °F) o más.	La impresora se recupera automáticamente cuando la temperatura del cabezal baja de 80 °C (176 °F).	6
Error de host USB Error de host USB (sin respuesta) Error de host USB (concentrador)	La interfaz del host USB no funciona correctamente.*3	Vuelva a conectar los periféricos después de solucionar el funcionamiento incorrecto.	7
Error de hardware	Se ha producido una anomalía en el cabezal térmico o en la placa del circuito.	No es posible la recuperación. Solicite reparación.	8

*1: Esto indica la prioridad cuando ocurren varios errores a la vez. Cuanto mayor sea el número, mayor es su prioridad.

Por ejemplo, cuando los errores "Error de cubierta del papel" y "Error por falta de papel" ocurren a la vez, el LED muestra "Error de cubierta del papel", que tiene prioridad.

*2: La cuchilla de corte se pone en marcha empezando desde la posición inicial (la cuchilla está guardada).

*3: El funcionamiento incorrecto indica, principalmente, las siguientes condiciones.

- Periféricos no compatibles conectados.
- Sobrecorriente detectada.
- Más de 3 periféricos conectados a través del concentrador USB.
- Más de 2 periféricos del mismo tipo conectados a través del concentrador USB.
- Sin respuesta del dispositivo periférico.
- El concentrador USB está conectado en cascada con más de dos niveles.
- El concentrador USB está conectado al puerto C.

7. CONEXIÓN DE LA ALIMENTACIÓN

Utilice la batería para suministrar alimentación al adaptador de CA.

Asegúrese de consultar "18. ESPECIFICACIONES" para saber más sobre el adaptador de CA.

El adaptador de CA y el cable de CA son accesorios opcionales. Consulte "18. ESPECIFICACIONES" y "19. ACCESORIOS Y CONSUMIBLES", y asegúrese de comprar los productos especificados que aparecen listados en estas referencias.

■ Conexión del adaptador de CA

- (1) Conecte el cable de CA al adaptador de CA.
- (2) Enchufe la clavija de CC del adaptador de CA al conector de alimentación de la impresora.

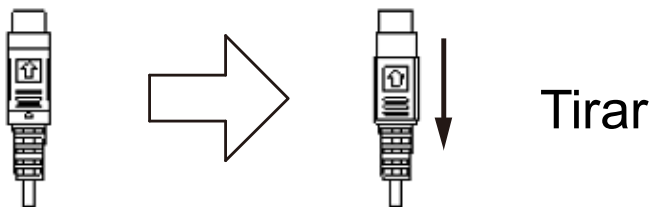
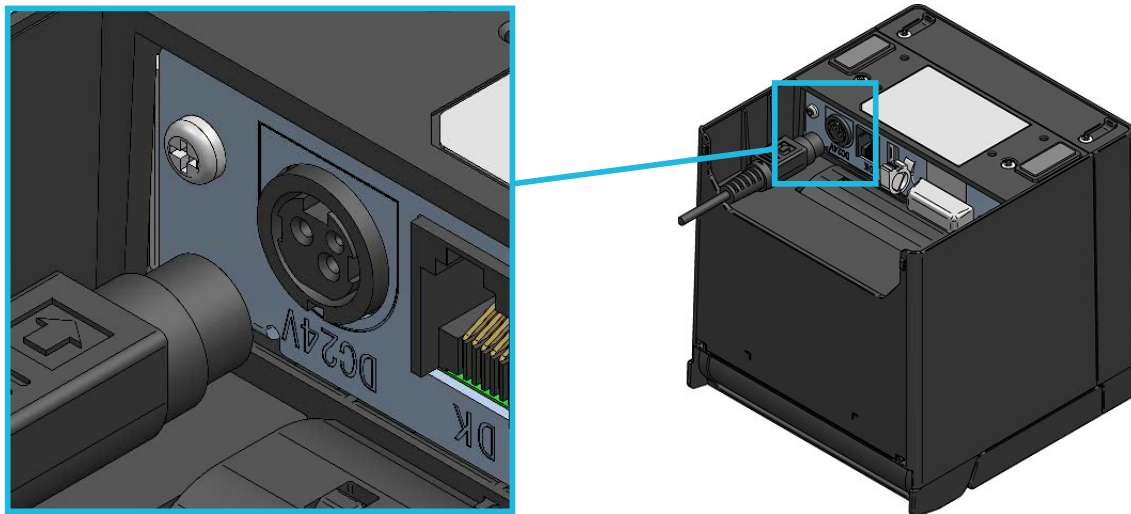

Cómo desbloquear la clavija de CC

(3) Enchufe la clavija de CA del cable de CA a una toma de corriente.

NOTA

- ◆ Enchufe la clavija de CC en el conector de alimentación de la impresora en la dirección correcta.
Si enchufa la clavija de CC a la fuerza en la dirección equivocada podría provocar daños.
- ◆ Desenchufe la clavija de CA del cable de CA de la toma de corriente cuando vaya a introducir o extraer la clavija de CC.
- ◆ El conector de alimentación de la impresora cuenta con un sistema de bloqueo.
Tire de la clavija de CC en la dirección opuesta de la flecha mostrada en la parte delantera de la clavija de CC para desbloquearla.
Desbloquee la clavija de CC como se muestra en la figura antes de desconectarla.
- ◆ Cuando la impresora no se utilice durante mucho tiempo, desenchufe la clavija de CA del cable de CA de la toma de corriente.

8. CARGA DEL PAPEL TÉRMICO

La impresora utiliza rollo de papel térmico (de ahora en adelante denominado papel térmico).
Utilice el papel térmico con la superficie de impresión enrollada hacia afuera.

Los ajustes de funciones de la impresora varían según el papel térmico. Consulte “11. AJUSTES DE FUNCIONES” para saber más.

■ Cómo cargar papel térmico

- (1) Tire de la palanca de liberación en la dirección de la flecha mostrada en Figura 8-1 y Figura 8-2 para abrir la cubierta del papel.

Expulsión superior



Figura 8-1 Palanca de liberación
(expulsión superior)

Expulsión frontal

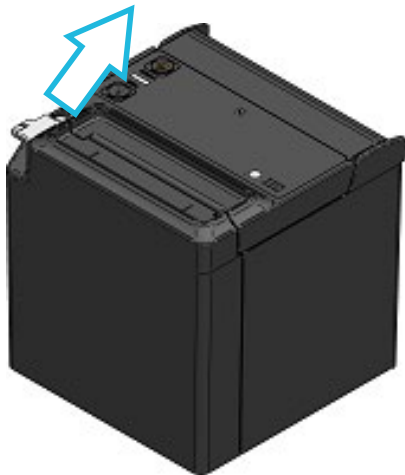

Figura 8-2 Palanca de liberación
(expulsión frontal)

- (2) Separe el extremo con pegamento del papel térmico.
- (3) Cargue el papel térmico en el soporte de papel. A continuación, cargue el papel térmico en la dirección mostrada en la Figura 8-3 y Figura 8-4.

Expulsión superior



Figura 8-3 Dirección de colocación del papel térmico (expulsión superior)

Expulsión frontal

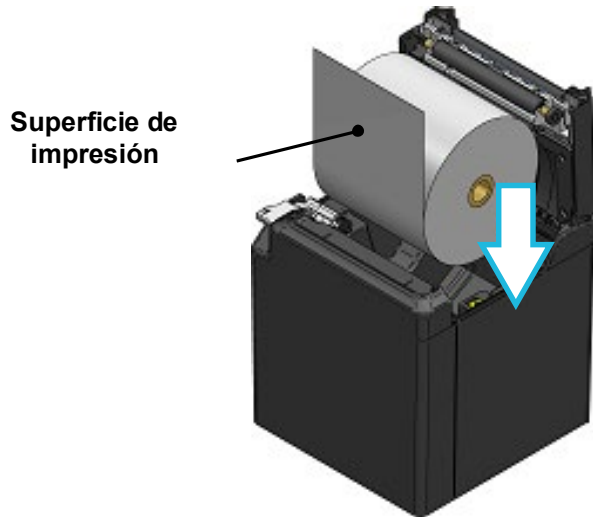

Figura 8-4 Dirección de colocación del papel térmico (expulsión frontal)

NOTA

- ◆ NO toque la cuchilla de corte directamente.

(4) Coloque el papel térmico recto. Asegúrese de que el papel térmico no se inclina.

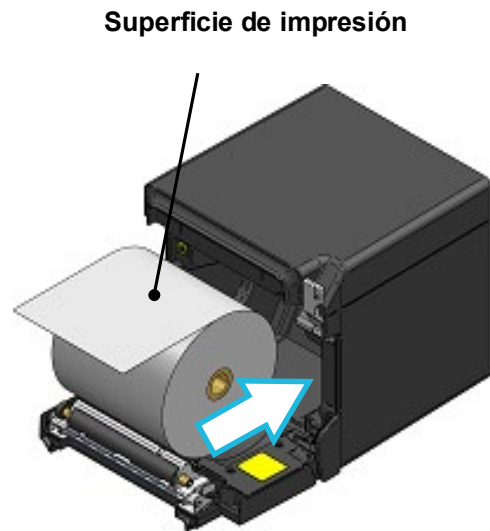
Expulsión superior



【Correcto】



【Incorrecto】

Figura 8-5 Estado de colocación del papel térmico (expulsión superior)

Expulsión frontal

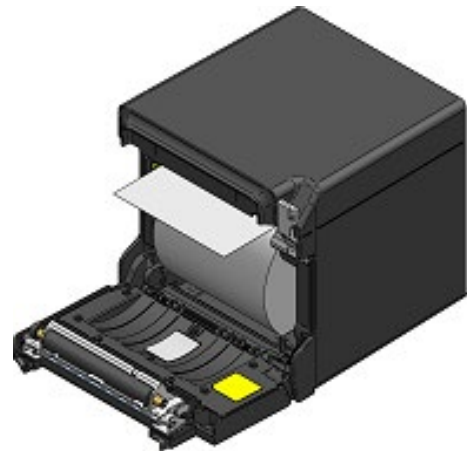

【Correcto】



【Incorrecto】

Figura 8-6 Estado de colocación del papel térmico (expulsión frontal)

- (5) Empuje con firmeza la parte indicada por la flecha en la Figura 8-7 y Figura 8-8 para cerrar la cubierta del papel y evitar que se bloquee del todo por un lado. Después de cerrar la cubierta del papel, la alimentación de papel y el corte de papel se realizan automáticamente.

Expulsión superior

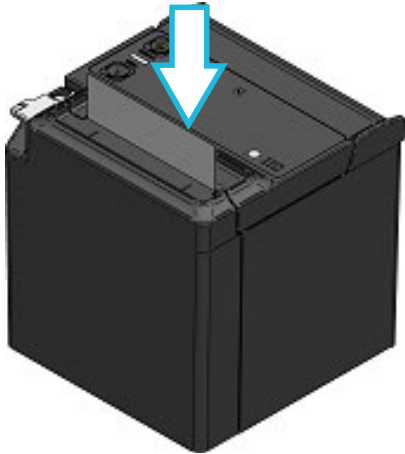

Expulsión frontal



Figura 8-7 Cubierta del papel (expulsión superior) Figura 8-8 Cubierta del papel (expulsión frontal)

NOTA

- ◆ Coloque el papel térmico recto.
- ◆ Empuje con firmeza para que se cierre la cubierta del papel y evitar que no se bloquee del todo por un lado.
- ◆ Asegúrese de operar la palanca de liberación hasta el final. De lo contrario, la cubierta del papel podría no abrirse.
- ◆ NO cubra la salida del papel ni presione sobre el papel térmico expulsado, ya que podría provocar un atasco de papel.
- ◆ NO toque los engranajes de la platina ni los engranajes de la impresora, hacerlo podría provocar una pérdida de calidad de impresión, o daños.

CONSEJO

- Dejar la impresora con papel térmico cargado mucho tiempo podría provocar un problema de alimentación de papel porque la superficie del papel térmico se pega al cabezal térmico debido a los cambios medioambientales. En tal caso, abra la cubierta del papel para separar el papel térmico del cabezal térmico y, a continuación, cierre la cubierta del papel antes del uso.

■ Forma del papel térmico

Utilice siempre el papel térmico especificado. Consulte “19. ACCESORIOS Y CONSUMIBLES” para saber más.

NOTA

- ◆ NO utilice papel térmico doblado, con cinta adhesiva ni con pegamento en un extremo.
- ◆ Utilice papel térmico cuyo núcleo tenga un diámetro interior de 12 mm o más y un diámetro exterior de 18 mm o más.

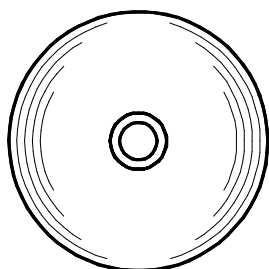

CORRECTO

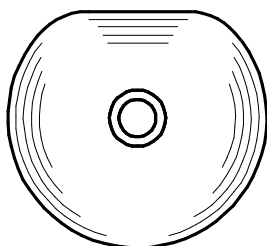

INCORRECTO

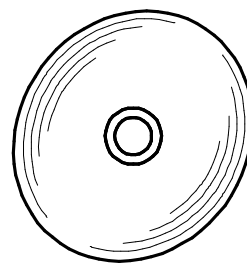

CORRECTO

NOTA

- ◆ NO utilice papel térmico deformado, ya que podría dañar la impresora.

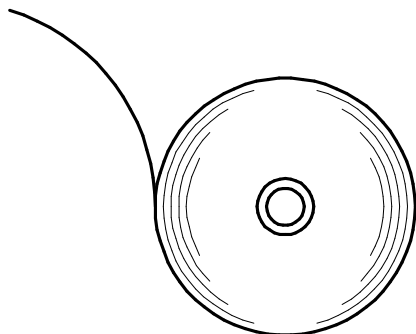

CORRECTO

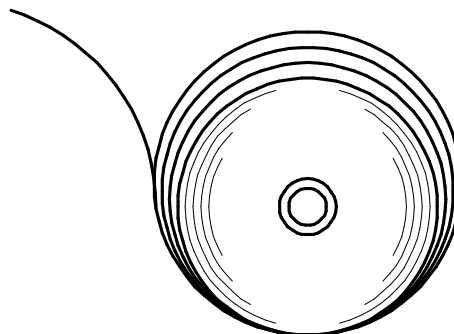

INCORRECTO

NOTA

- ◆ En caso de que se haya aflojado el rollo de papel térmico, rebóbinelo antes de usarlo.

9. PREVENCIÓN Y TRATAMIENTO DE UN ATASCO DE PAPEL

NO toque el papel térmico mientras esté siendo expulsado o antes de cortarlo. Cubrir la salida del papel o tirar del papel térmico cuando se está expulsando podría provocar un atasco de papel, un fallo en el corte o un fallo en la alimentación de línea. NUNCA abra la cubierta de papel durante el corte de papel.

NO toque el cabezal térmico mientras esté en funcionamiento.

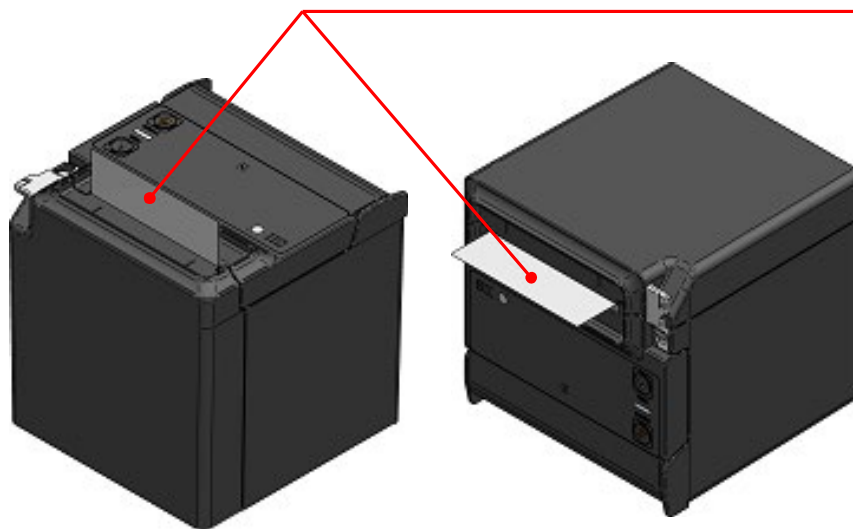

■ Solucionar un atasco de papel

Cuando se produzca un atasco de papel, retire el papel térmico siguiendo el siguiente procedimiento.

- (1) Apague la impresora.
- (2) Opere la palanca de liberación para abrir la cubierta del papel y retire el atasco de papel.

NOTA

- ◆ No dañe la impresora cuando retire el papel térmico. Específicamente, no toque el cabezal térmico porque es fácil de romper.

- (3) Cargue el papel térmico recto y, a continuación, cierre la cubierta del papel con delicadeza.
- (4) Encienda la impresora.
- (5) Cuando se recupere la impresora normalmente, el LED se vuelve azul.

NOTA

- ◆ NO toque el cabezal térmico inmediatamente después de la impresión porque puede estar caliente.

■ Solucionar un error en el corte

Cuando se bloquee la cuchilla durante el corte de papel por un error en la cuchilla y no se abra la cubierta de papel, recupere la impresora siguiendo el siguiente procedimiento.

(1) Apague la impresora.

NOTA

- ◆ Asegúrese de apagar la impresora antes de solucionar un error en el corte.

(2) Al tirar de la palanca de liberación repetidamente hasta el final mientras sostiene la cubierta del papel, la cuchilla de corte vuelve a la posición inicial. Y, a continuación, la cubierta del papel puede abrirse. Cuando se produzca un atasco de papel retírelo.

(3) Coloque el papel térmico recto y, a continuación, cierre la cubierta del papel con delicadeza.

(4) Encienda la impresora.

(5) Cuando se recupere la impresora normalmente, el LED se vuelve azul.

NOTA

- ◆ NO utilice bolígrafos, destornilladores, cuchillos, etc. para retirar un atasco de papel. Tenga cuidado de no dañar la impresora. Específicamente, no toque el cabezal térmico porque es fácil de romper.
- ◆ Tenga cuidado de no cortarse los dedos ni de lastimarse con la cuchilla.
- ◆ NO aplique fuerza excesiva sobre la cuchilla de corte.

10. IMPRESIÓN DE PRUEBA

La impresora puede realizar una impresión de prueba.

En la impresión de prueba, se imprime información como la versión del firmware y los valores de configuración del ajuste de funciones.

- (1) Coloque el papel térmico en la impresora como se indica en “8. CARGA DEL PAPEL TÉRMICO”. Asegúrese de que no se produzcan errores y apague la impresora.
- (2) Pulse el interruptor POWER mientras mantiene pulsado el interruptor FEED y, a continuación, suelte el interruptor POWER. Una vez haya comenzado la impresión de prueba, suelte el interruptor FEED.
- (3) Después de la impresión de prueba, la impresora corta el papel y vuelve al estado de impresora lista.

```
RP series Interface
RP-F10 [ Ver X.XX ]
DD,MMH,YYYY
Copyright (C):SII

* MS1 *
4-5)Standby LED:Blue
7) Auto Activation by AC:Enable
8) Power SW:Enable

* MS2 *
1-2)Buzzer Count:None
3-4)Buzzer Pattern:Pattern1
5) Buzzer Volume:Loud

* MS3 *
1-2)Buzzer Count:None
3-4)Buzzer Pattern:Pattern1
5) Buzzer Volume:Loud

* MS4 *
1-2)Division Method:288[dots]
3) Head Drive:Dynamic
4) Paper Width:80[mm]
5) Effective Dots:576[dots]
7-8)Print Speed:High

* MS5 *
1) Auto Status Back:Enable
2) Init. Response:Enable
3) Error Through:Enable
4) Response Data Discarding:Disable
6-7)Paper Set Handle:Standard
8) Cutting Method:Full

* MS6 *
1-8)Print Density:100[%]

* MS7 *
1-8)Thermal Paper:Standard

* MS13 *
1) Kanji Code:JIS Code
2) Reverse Function:Disable
3) Realtime Command:Enable

* MS17 *
1-2)Paper Saving:Disable
3) Backfeed After Cut:Disable

* MS18 *
1-2)Buzzer Count:None
3-4)Buzzer Pattern:Pattern1
5) Buzzer Volume:Loud

* MS38 *
1) Scanner Auto Status Back:Disable

* Communication Type *
USB Communication
Control Model:RP-F10
USB Device Class:Printer

* Font Information *
Character Code Table:Code Page437
International Character:USA

* Serial Number Information *
XXXXXXXXXX
```

Figura 10-1 Muestra de la impresión de prueba (modelo con USB + host USB)

```

RP series Interface
RP-F10 [ Ver X.XX ]
DD,MM,YYYY
Copyright (C) :SII

* MS1 *
4-5) Standby LED:Blue
7) Auto Activation by AD:Enable
8) Power SW:Enable

* MS2 *
1-2) Buzzer Count:None
3-4) Buzzer Pattern:Pattern1
5) Buzzer Volume:Loud

* MS3 *
1-2) Buzzer Count:None
3-4) Buzzer Pattern:Pattern1
5) Buzzer Volume:Loud

* MS4 *
1-2) Division Method:288[dots]
3) Head Drive:Dynamic
4) Paper Width:80[mm]
5) Effective Dots:576[dots]
7-8) Print Speed:High

* MS5 *
1) Auto Status Back:Enable
2) Init. Response:Enable
3) Error Through:Enable
4) Response Data Discarding:Disable
6-7) Paper Set Handle:Standard
8) Cutting Method:Full

* MS6 *
1-8) Print Density:100[%]

* MS7 *
1-8) Thermal Paper:Standard

* MS13 *
1) Kanji Code:JIS Code
2) Reverse Function:Disable
3) Realtime Command:Enable

* MS17 *
1-2) Paper Saving:Disable
3) Backfeed After Cut:Disable

* MS18 *
1-2) Buzzer Count:None
3-4) Buzzer Pattern:Pattern1
5) Buzzer Volume:Loud

* MS38 *
1) Scanner Auto Status Back:Disable

* Communication Type *
LAN Communication
MAC Address: XX:XX:XX:XX:XX:XX
IP Address: 192.168.0.190
Subnet Mask: 255.255.255.0
Gateway Address: 0.0.0.0
DHCP Client: Enable
Physical Layer: Auto Nego
* Font Information *
Character Code Table:Code Page437
International Character:USA

* Serial Number Information *
XXXXXXXXXX

```

**Tabla 10-1
Información de Ethernet**

Elemento	Descripción
MAC Address	Dirección MAC
IP Address	Dirección IP
Subnet Mask	Máscara de subred
GateWay Address	Dirección de puerta de enlace
DHCP Client	Modo cliente DHCP seleccionado
Physical Layer	Modo de comunicación y velocidad de comunicación seleccionado

**Figura 10-2 Muestra de la impresión de prueba
(modelo con Ethernet + host USB)**



Figura 10-3 Muestra de la impresión de prueba (modelo con Bluetooth + host USB)

Tabla 10-2 Información de Bluetooth

Elemento	Descripción
Auto Connection	Conexión automática iOS seleccionada
Security Mode	Modo de seguridad seleccionado
Inquiry Response	Respuesta de consulta seleccionada
AssocModel	Modelo de asociación seleccionada
Printer Name	Nombre de la impresora
Address	Dirección Bluetooth

```

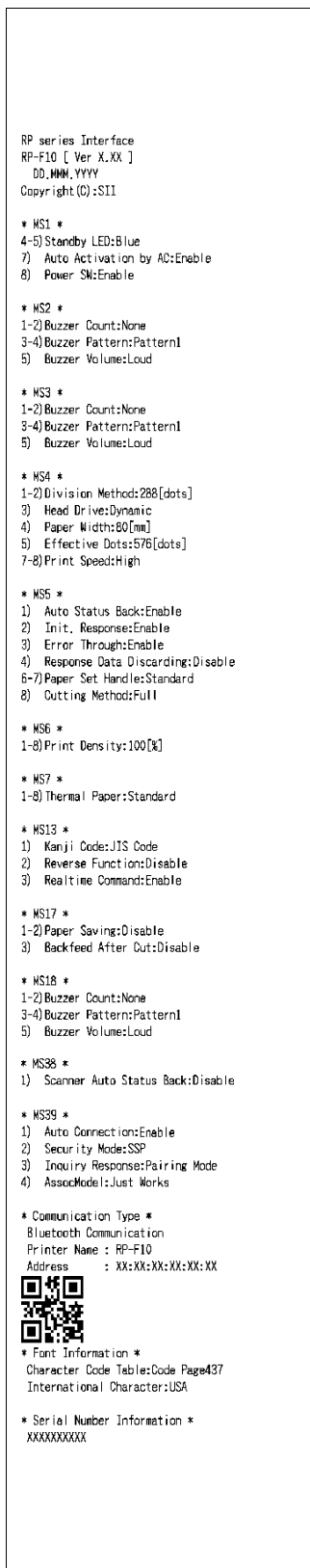
RP series Interface
RP-F10 [ Ver X.XX ]
  DD.MMM.YYYY
Copyright (C):SII

* MS1 *
4-5) Standby LED:Blue
7) Auto Activation by AC:Enable
8) Power SW:Enable

* MS2 *
1-2) Buzzer Count:None
3-4) Buzzer Pattern:Pattern1
5) Buzzer Volume:Loud

* MS3 *
1-2) Buzzer Count:None
3-4) Buzzer Pattern:Pattern1
5) Buzzer Volume:Loud

* MS4 *
1-2) Division Method:288[dots]
3) Head Drive:Dynamic
4) Paper Width:80[mm]
5) Effective Dots:576[dots]
7-8) Print Speed:High

* MS5 *
1) Auto Status Back:Enable
2) Init. Response:Enable
3) Error Through:Enable
4) Response Data Discarding:Disable
6-7) Paper Set Handle:Standard
8) Cutting Method:Full

* MS6 *
1-8) Print Density:100[%]

* MS7 *
1-8) Thermal Paper:Standard

* MS13 *
1) Kanji Code:JIS Code
2) Reverse Function:Disable
3) Realtime Command:Enable

* MS17 *
1-2) Paper Saving:Disable
3) Backfeed After Cut:Disable

* MS18 *
1-2) Buzzer Count:None
3-4) Buzzer Pattern:Pattern1
5) Buzzer Volume:Loud

* MS38 *
1) Scanner Auto Status Back:Disable

* MS39 *
1) Auto Connection:Enable
2) Security Mode:SSP
3) Inquiry Response:Pairing Mode
4) AssocModel:Just Works

* Communication Type *
USB Communication
Control Model:RP-F10
USB Device Class:Printer
USB Communication:Enable
Connection Mode:iOS/Android

Bluetooth Communication
Address : XX:XX:XX:XX:XX:XX

Printer Name : RP-F10

* Font Information *
Character Code Table:Code Page437
International Character:USA

* Serial Number Information *
XXXXXXXXXX

```

Tabla 10-3
Información del USB-C + Bluetooth

Elemento	Descripción
USB Device Class	Clase de USB seleccionada
USB Communication	Activación/desactivación de la comunicación USB seleccionada
Connection Mode	Modo de conexión USB seleccionado
Address	Dirección Bluetooth
Printer Name	Nombre de la impresora

Figura 10-4 Impresión de prueba de muestra (modelo con USB-C + Bluetooth + host USB)

11. AJUSTES DE FUNCIONES

La impresora puede ajustar varias funciones según las condiciones de uso y el uso previsto. El contenido de los ajustes se almacena en el interruptor de memoria (en adelante referido como MS) de la memoria FLASH de la impresora y es posible ajustar el MS con los interruptores, et software y la introducción del comando.

Esta sección describe el procedimiento de ajuste con los interruptores.

Consulte “20. LISTA DE AJUSTES MS” para la lista de ajustes del MS.

CONSEJO

- El interruptor de memoria también puede ajustarse desde el software. Descargue el software de la página de descarga que se especifica en la cubierta trasera. Puede ajustarse el siguiente software.
 - Para Windows: “SII Printer Setting Utility” incluido en el controlador de la impresora
 - Para iOS y Android: Aplicación “SII Printer Utility” suministrada por App Store o Google Play

■ Procedimiento para ajustar las funciones con los interruptores

Para ajustar las funciones con los interruptores, configure la impresora en el modo de ajuste. Para entrar en el modo de ajuste, siga el procedimiento que se muestra a continuación.

- (1) Cargue el papel térmico en la impresora como se indica en “8. CARGA DEL PAPEL TÉRMICO”. Asegúrese de que no se produzcan errores y apague la impresora. Consulte “6. PARTES DE LA IMPRESORA” para saber más acerca del estado del error.
- (2) Pulse el interruptor POWER mientras mantiene pulsado el interruptor FEED. Suelte el interruptor POWER. Mantenga pulsado el interruptor FEED hasta que la impresión de prueba se haya completado.
- (3) Después de la impresión de prueba, se imprime el mensaje de selección de modo tal como se muestra en la Figura 11-1. Para entrar en el modo de ajuste, pulse el interruptor FEED.

```
[Enter Setting Mode]
Enter Setting Mode: Feed SW
Exit: Power SW
```

Figura 11-1 Mensaje de selección de modo

- (4) Si la impresora entra en el modo de ajuste, se imprime un mensaje para seleccionar el MS que hay que configurar, tal como se muestra en la Figura 11-2.
Pulse el interruptor FEED el número de veces que corresponda al número del MS seleccionado y pulse después el interruptor POWER.

```
[MS Selection]
0 : Exit
1 : MS1
2 : MS2
3 : MS3
4 : MS4
5 : MS5
6 : MS6
7 : MS7
8 : MS13
9 : MS17
10: MS18
11: I/F Setting
12: International Character
13: Character Code Table
14: Default Setting
Press the FEED switch an equal
number of times to the selected number.
After that, press the POWER SW.
```

- En cuanto a "11: I/F Setting", los puntos que ajustar son diferentes en cada modelo.
- Al pulsar el interruptor FEED una vez, se selecciona "1: MS1".
- Al pulsar el interruptor POWER sin pulsar el interruptor FEED, se selecciona "0: Exit".

Figura 11-2 Mensaje de selección de MS

- (5) Tal como se muestra en la Figura 11-3, se imprime un mensaje para seleccionar la función asignada al MS seleccionado.
Pulse el interruptor FEED el número de veces que corresponda al número de función seleccionada y pulse después el interruptor POWER.

```
[Function selection of MS1]
0 : Return to MS selection
1 : Standby LED
2 : Auto Activation by AC
3 : Power SW
Press the FEED switch an equal
number of times to the selected number.
After that, press the POWER SW.
```

- Al pulsar el interruptor FEED una vez, se selecciona "1: Standby LED".
- Al pulsar el interruptor POWER sin pulsar el interruptor FEED, se selecciona "0: Return to MS Selection".

**Figura 11-3 Mensaje de selección de función
(ejemplo: MS1 seleccionado)**

- (6) Tal como se muestra en la Figura 11-4, se imprime un mensaje para seleccionar el valor de ajuste de la función seleccionada.
Pulse el interruptor FEED el número de veces que corresponda al número de valor de ajuste seleccionado y pulse después el interruptor POWER.

```
[Standby LED]
0 : Return to function selection
1 : Aqua
2 : Green
3 : Off
4 : Blue
Press the FEED switch an equal
number of times to the selected number.
After that, press the POWER SW.
```

· Al pulsar el interruptor FEED dos veces, se selecciona "2: Green".

**Figura 11-4 Mensaje de selección del valor de ajuste
(ejemplo: Standby LED seleccionado)**

- (7) Tal como se muestra en la Figura 11-5, se imprime un mensaje para confirmar el valor de ajuste seleccionado.

```
[Standby LED]
Set Green
Save setting : Feed SW
Discard setting : Power SW
```

**Figura 11-5 Mensaje de confirmación de valores de configuración
(ejemplo: Green seleccionado)**

Pulse el interruptor FEED para guardar el valor de ajuste en la memoria. Figura 11-2 se imprime.

Pulse el interruptor POWER para descartar el elemento seleccionado. Tal como se muestra en la Figura 11-3, se imprime un mensaje de la selección de la función. Si se selecciona "0: Return to MS Selection", no se efectúa la selección de función y se imprime Figura 11-2.

Para continuar el ajuste de funciones, vuelva a (4).

- (8) Para salir del modo de ajuste, seleccione "0: Exit" en Figura 11-2.
La impresión de prueba y la impresión de Figura 11-1 comienzan de nuevo. Verifique que las funciones estén bien configuradas.

12. CONEXIÓN AL DISPOSITIVO ANFITRIÓN

La impresora es compatible con la interfaz USB, la interfaz Ethernet y la interfaz Bluetooth. La interfaz disponible varía en función del modelo. Elija el modelo de método de interfaz que desea utilizar de entre los siguientes.

Modelo	Interfaz	Nombre del producto
Modelo con USB + host USB	Interfaz USB	RP-F10-x27J1-2
Modelo con Ethernet + host USB	Interfaz Ethernet	RP-F10-x27J1-3
Modelo con Bluetooth + host USB	Interfaz Bluetooth	RP-F10-x27J1-4
Modelo con USB-C + Bluetooth + host USB	Interfaz USB Interfaz Bluetooth	RP-F10-x27J1-5

Todos los cables de la interfaz son necesarios por separado para la comunicación con la interfaz de serie, la interfaz USB o la interfaz Ethernet. Consulte "18. ESPECIFICACIONES" para saber más de las especificaciones de interfaz.

La velocidad de comunicación podría verse reducida en función del procesamiento del software o los contenidos de impresión.

■ Interfaz USB / Interfaz Ethernet

- (1) Asegúrese de que la impresora esté apagada.
- (2) Conecte el cable de interfaz para utilizar el conector de la interfaz en la parte posterior de la impresora. (Sujete el cable USB con la abrazadera de cable como se muestra en la Figura 12-2 para conectar el cable USB y en la Figura 12-4 para conectar el cable USB-C).
- (3) Encienda la impresora y envíe datos desde el dispositivo anfitrión a la impresora.
- (4) Verifique que los datos se imprimen correctamente.



Figura 12-1 Conexión de la impresora y el cable USB



Figura 12-2 Sujeción de la impresora y del cable USB

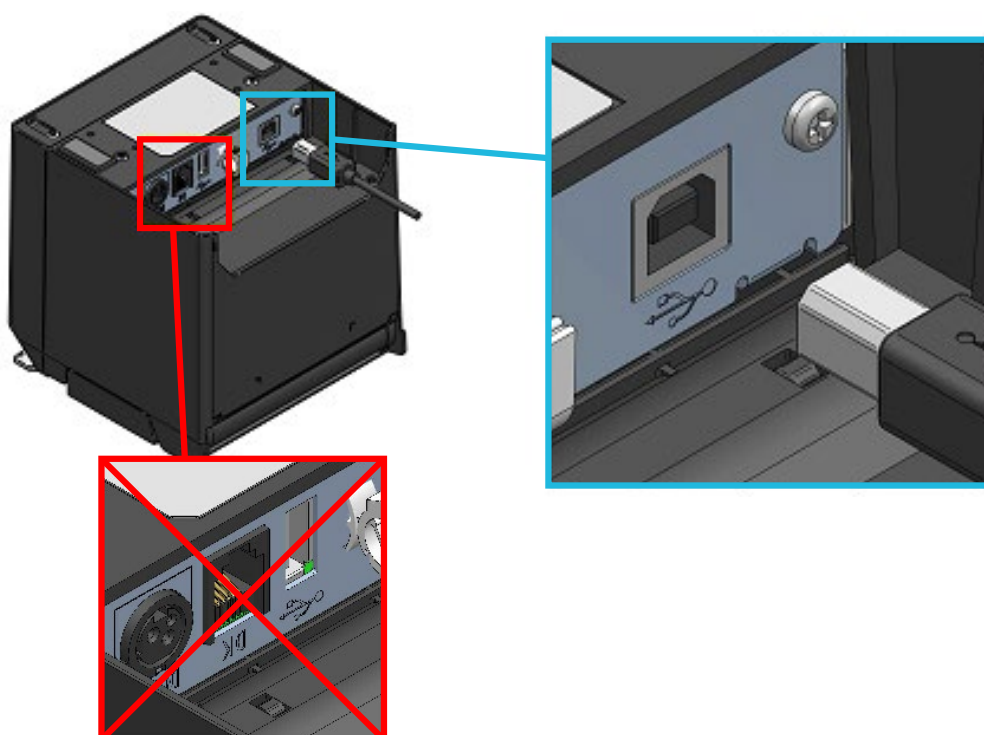

Figura 12-3 Conexión de la impresora y del cable USB-C

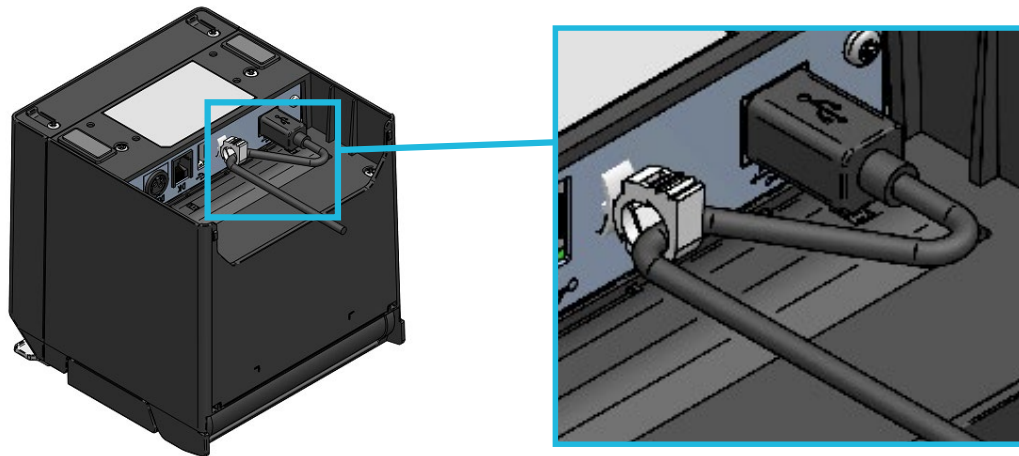

Figura 12-4 Sujeción de la impresora y del cable USB-C

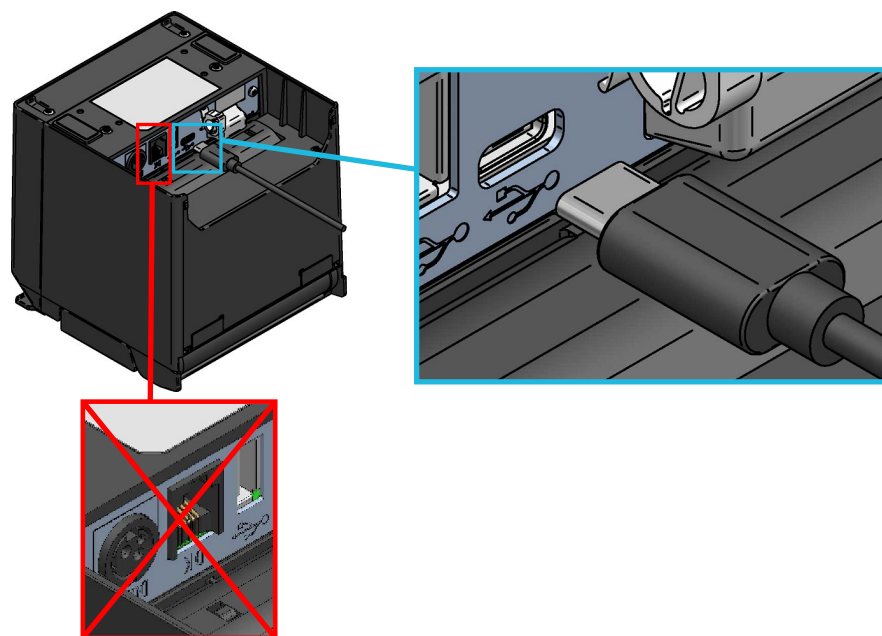

Figura 12-5 Conexión de la impresora y el cable Ethernet

NOTA

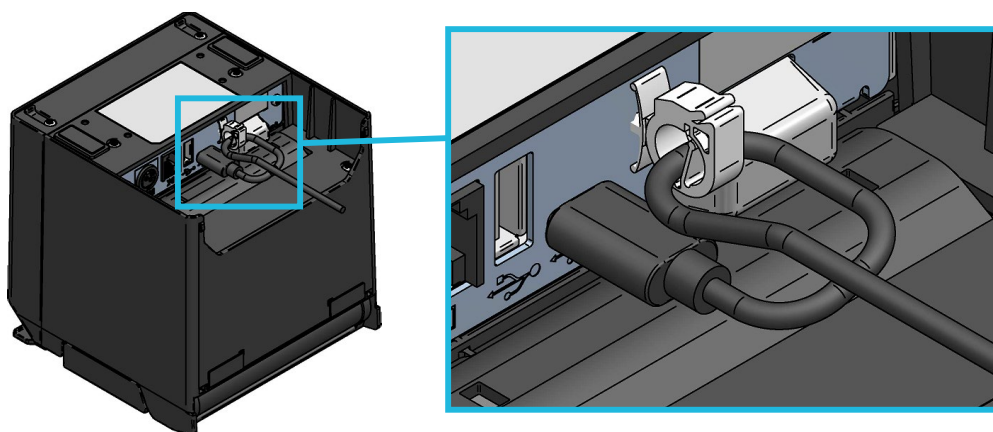
- ◆ Cuando conecte los cables de interfaz al conector de interfaz, empuje la clavija hasta el final.
- ◆ NUNCA conecte un cable USB, un cable USB-C o un cable Ethernet al conector de apertura de la caja.
- ◆ NUNCA conecte clavijas de otros cables de interfaz, incluido un cable modular o una línea telefónica, al conector de interfaz.
- ◆ Cuando conecte un cable LAN conectado a una antena de exterior, asegúrese de utilizarlo a través de un dispositivo anti subidas de tensión. De lo contrario, el dispositivo podría resultar dañado por rayos.
- ◆ Para establecer la comunicación USB mediante el modelo con USB-C + Bluetooth + host USB, es necesario haber montado el USB Power Delivery en el dispositivo anfitrión. Pregunte a su representante de ventas de SII acerca de los modelos conectables.

■ Interfaz Bluetooth

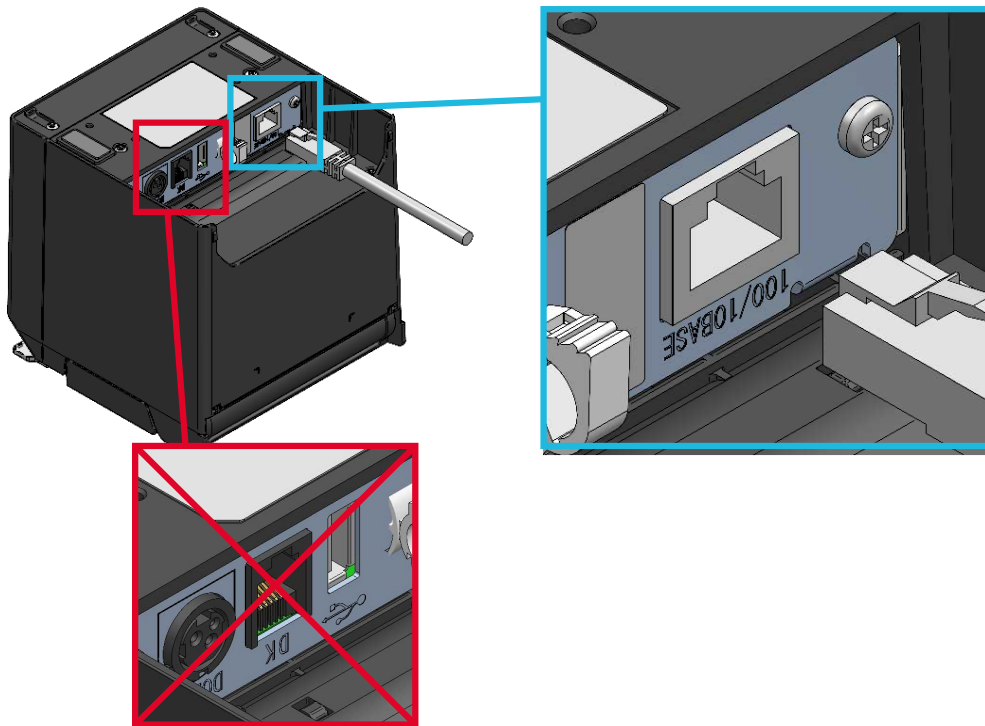
- (1) Encienda la impresora y emparejela con el dispositivo anfitrión. Además, si utiliza la etiqueta NFC (tecnología de comunicación de campo cercano) fijada en la impresora, puede realizar el emparejamiento automático entre el terminal Android con NFC y la impresora.

NOTA

- ◆ Es necesario añadir por separado una aplicación para la comunicación entre dispositivos al terminal Android.

- (2) Cuando recibe la unidad de fábrica, la impresora entra en el modo de emparejamiento durante unos 60 segundos al pulsar el interruptor POWER 7 segundos o más con la impresora apagada. Durante el modo de emparejamiento, el LED parpadea dos veces por segundo. Durante este proceso, se empareja con el dispositivo anfitrión. El emparejamiento se lleva a cabo a través del emparejamiento simple seguro (SSP por sus siglas en inglés), sin embargo, es necesario un código PIN cuando el dispositivo anfitrión no admite SSP. El código PIN es "0000" en el momento del envío.
- (3) Lleve a cabo la conexión Bluetooth con el dispositivo anfitrión.
- (4) Compruebe el estado de la comunicación en el dispositivo anfitrión.
- (5) Envíe datos desde el dispositivo anfitrión y verifique que los datos se imprimen correctamente.

Modelo con USB-C + Bluetooth + host USB

El "modelo con USB-C + Bluetooth + host USB (RP-F10-x27J1-5)" le da prioridad a la comunicación USB (en el momento del envío) mientras el conector de interfaz (USB-C) esté conectado mediante USB. Ajuste la comunicación USB para desactivar el uso de Bluetooth mientras carga el dispositivo con el puerto USB como fuente de alimentación del dispositivo anfitrión.

Para activar y desactivar la comunicación USB, pulse el interruptor POWER 3 veces en 3 segundos cuando el estado de la impresora sea "Encendido (impresora lista)". NO cambie la comunicación USB durante la "impresión".

El estado de la impresora se puede confirmar con el indicador LED.

Azul: la comunicación USB está activada y en el modo de conexión iOS/Android

Verde: la comunicación USB está activada y en el modo de conexión Windows

Agua: la comunicación USB está desactivado

Consulte "Indicadores LED" en "6. PARTES DE LA IMPRESORA" para saber más.



ADVERTENCIA

- ◆ Esta impresora podría afectar a dispositivos médicos o a otro tipo de dispositivos electrónicos. Obtenga información y datos del fabricante o distribuidor correspondiente acerca de los efectos de las interferencias de radio.
- ◆ Cuando se utilice la impresora en instituciones médicas, siga sus indicaciones.
- ◆ NO utilice la impresora en áreas o zonas en las que esté prohibido su uso.

CONSEJO

- La distancia de comunicación es de aprox. 10 m. Sin embargo, esta distancia podría variar dependiendo de las interferencias de radio y del entorno.
- En los terminales Android es posible realizar el emparejamiento con NFC o el código QR. En ese caso, se necesita nuestra aplicación Android. Descárguese la aplicación Android “SII Printer Utility” en Google Play e instálela en un dispositivo anfitrión. Consulte el siguiente punto para conocer el procedimiento de emparejamiento con la ayuda de “SII Printer Utility”.
- Procedimiento de emparejamiento mediante NFC:
Active la función de Bluetooth y la función NFC del dispositivo anfitrión e inicie “SII Printer Utility”.
En el campo “Selected device”, toque [Device not selected] o el dispositivo que desee seleccionar.
Toque “NFC search” en el campo “Device Search”.
Encienda la impresora y acerque la antena NFC del dispositivo anfitrión a la posición de la marca N de la impresora.
El emparejamiento comienza.
- Procedimiento de emparejamiento mediante código QR:
Active la función de Bluetooth del dispositivo anfitrión e inicie “SII Printer Utility”.
En el campo “Selected device”, toque [Device not selected] o el dispositivo que desee seleccionar.
Toque “QRCODE search” en el campo “Device Search”.
Realice la impresión de prueba. Para saber más acerca del método de impresión de prueba, consulte “10. IMPRESIÓN DE PRUEBA”.
Lea el código QR de la impresión de prueba con la cámara del dispositivo anfitrión.
El emparejamiento comienza.

13. CONEXIÓN A LOS PERIFÉRICOS

Esta impresora puede utilizarse al conectar los dispositivos periféricos (dispositivos periféricos especificados y productos recomendados) que se muestran en la Tabla 13-1 a los conectores especificados.

Consulte “19. ACCESORIOS Y CONSUMIBLES” para saber más sobre los dispositivos periféricos especificados y los productos recomendados.

Tabla 13-1 Periféricos conectables

Conector especificado (interfaz)	Periféricos
Conector de apertura de la caja*	Caja
	Timbre externo
Conector de host USB (Interfaz del host USB)	Pantalla para clientes
	Escáner de códigos de barras
	Concentrador USB

*: El conector de apertura de la caja no se puede utilizar con conexiones simultáneas a múltiples periféricos.

■ Conexión de la caja

- (1) Asegúrese de que la impresora esté apagada.
- (2) Enchufe el cable modular al conector de apertura de la caja en la parte posterior de la impresora.
- (3) Encienda la impresora.



Figura 13-1 Conexión del cable modular y la impresora

NOTA

- ◆ Sujete la clavija cuando conecte o desconecte el cable modular. No tire nunca del cable.
- ◆ NUNCA conecte el cable modular a otro conector de interfaz, incluida la interfaz USB o la interfaz Ethernet.
- ◆ NUNCA conecte clavijas, incluidas las de otros cables de interfaz o de línea telefónica, al conector de apertura de la caja.
- ◆ NUNCA utilice un cable modular de más de 3 m.

■ Conexión del timbre externo

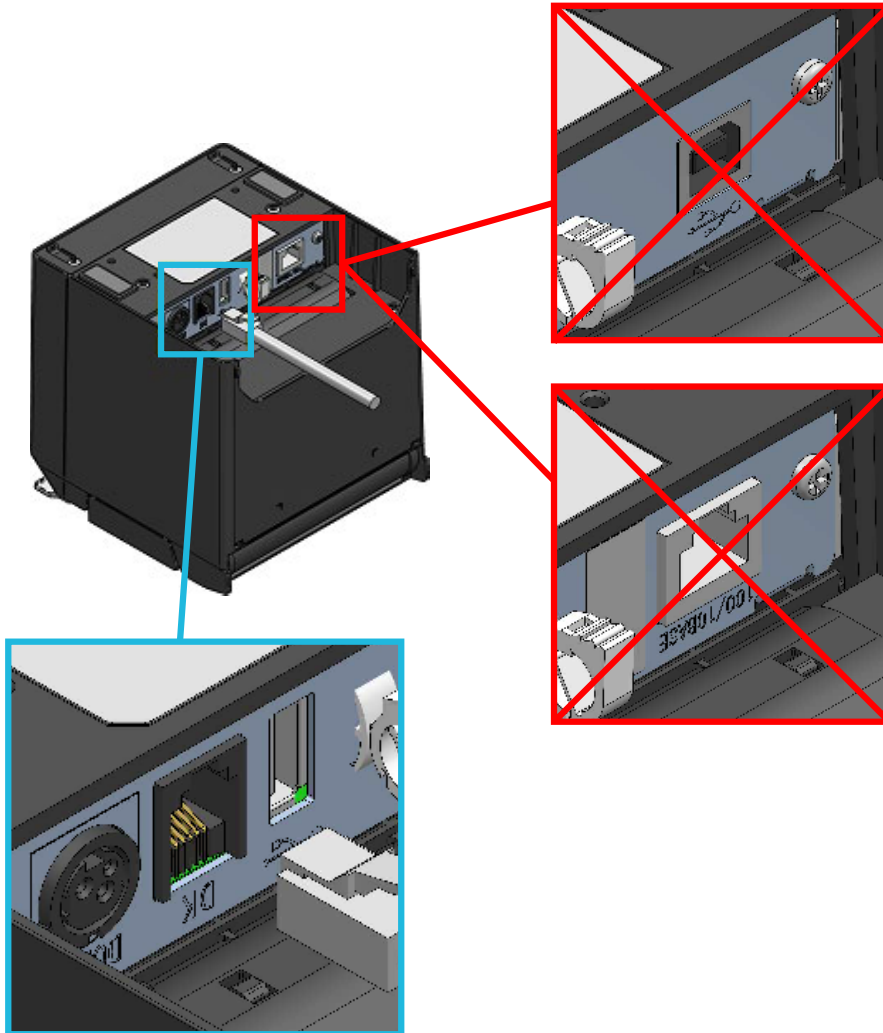
- (1) Asegúrese de que la impresora esté apagada.
- (2) Enchufe una clavija del cable modular al conector del timbre externo.



Figura 13-2 Conexión del cable modular y el timbre externo

- (3) Enchufe la clavija del otro lado del cable modular al conector de apertura de la caja en la parte posterior de la impresora.
- (4) Retire el papel antiadhesivo de la cinta de doble cara y péguela en la parte inferior del timbre externo.

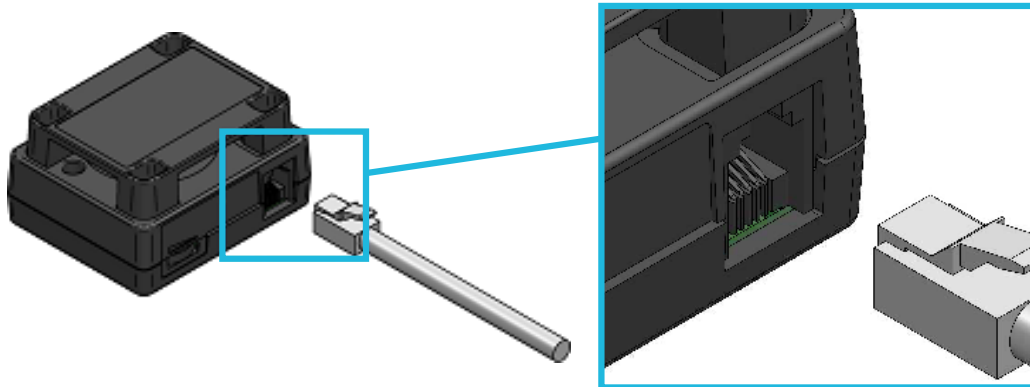

Figura 13-3 Pegado de la cinta de doble cara en el timbre externo

- (5) Retire el otro papel antiadhesivo de la cinta de doble cara pegada en el timbre y pegue el timbre externo en la posición de instalación de la impresora.
- (6) Encienda la impresora.



Figura 13-4 Ejemplo de posición de instalación del timbre externo (Expulsión: superior)

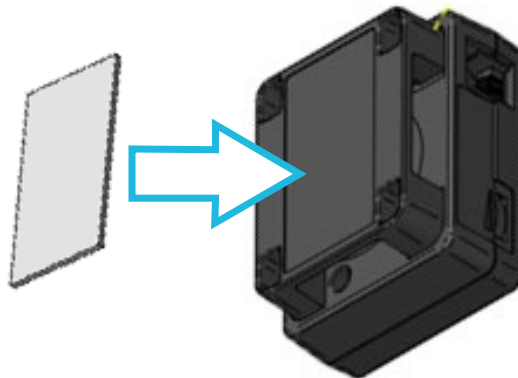

Figura 13-5 Ejemplo de posición de instalación del timbre externo (Expulsión: frontal)

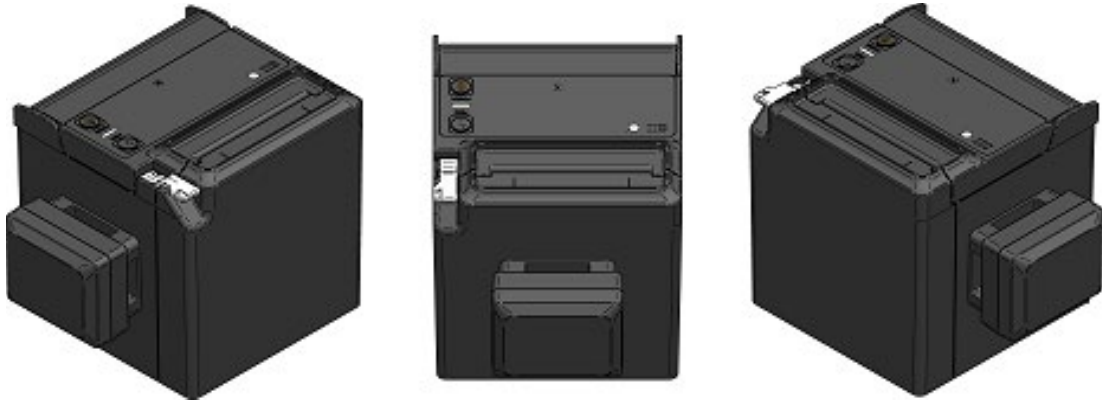

NOTA

- ◆ Antes de pegar la cinta de doble cara, limpie la posición de pegado con un trapo limpio o similar para quitar cualquier suciedad o material extraño.
- ◆ NUNCA utilice un cable modular de más de 3 m.

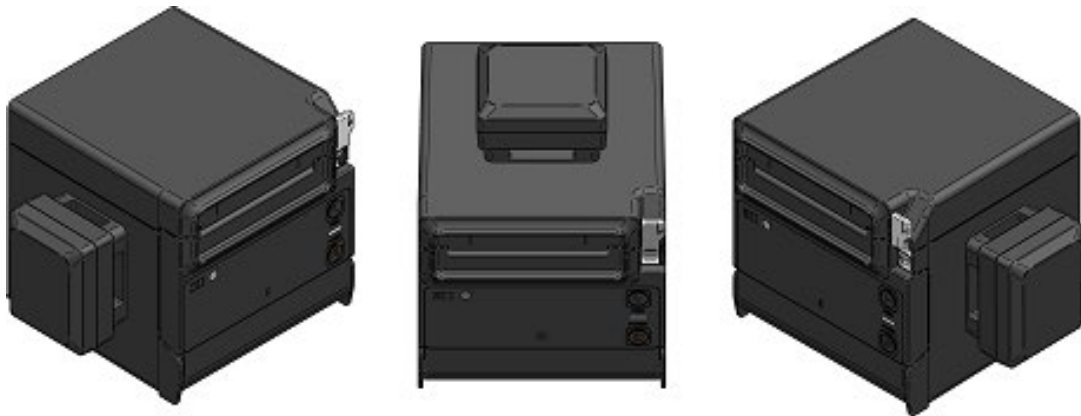
■ Conexión de la interfaz del host USB

Los patrones de los periféricos conectables a la interfaz del host USB se muestran en la Tabla 13-2.

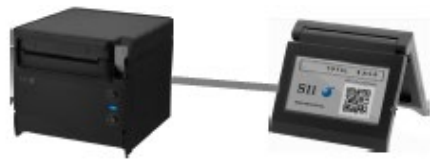
Tabla 13-2 Patrón de conexión de la interfaz del host USB

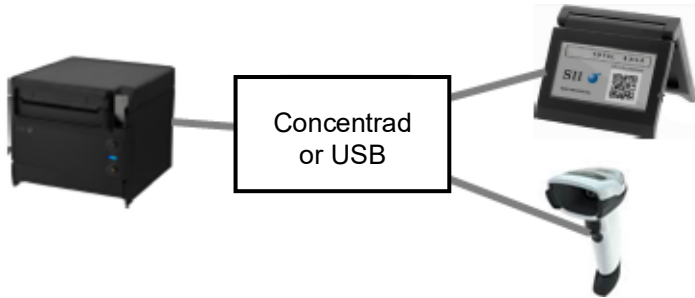
Patrón de conexión	Imagen de conexión
Conexión de la pantalla para clientes	
Conexión del escáner de códigos de barras	
La conexión simultánea desde la pantalla para clientes y el escáner de códigos de barras.*	

*: El número máximo de conexiones simultáneas a través del concentrador USB es una por cada pantalla para clientes y cada escáner de códigos de barras: un total de 2. No supere el número máximo de conexiones.

- (1) Asegúrese de que la impresora esté apagada.
- (2) Conecte la clavija del cable de interfaz del host USB al conector del host USB en la parte posterior de la impresora.
Sujete el cable con la abrazadera de cable como se muestra en la Figura 13-7. En el modelo con USB-C + Bluetooth + host USB, sujete ambos cables como se muestra en la Figura 13-8.
- (3) Encienda la impresora.



Figura 13-6 Conexión de la impresora y el cable USB (host USB)



Figura 13-7 Sujeción de la impresora y del cable USB (host USB)

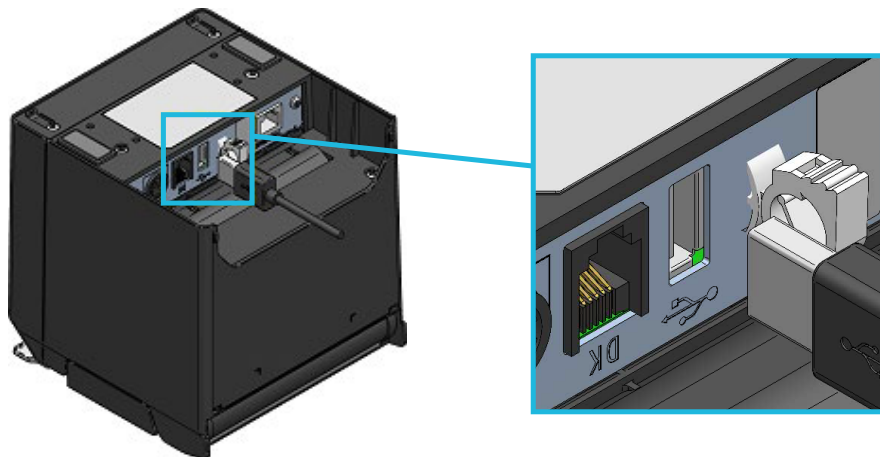

Figura 13-8 Sujeción de la impresora y de los dos cables USB (modelo con USB-C + Bluetooth + host USB)

NOTA

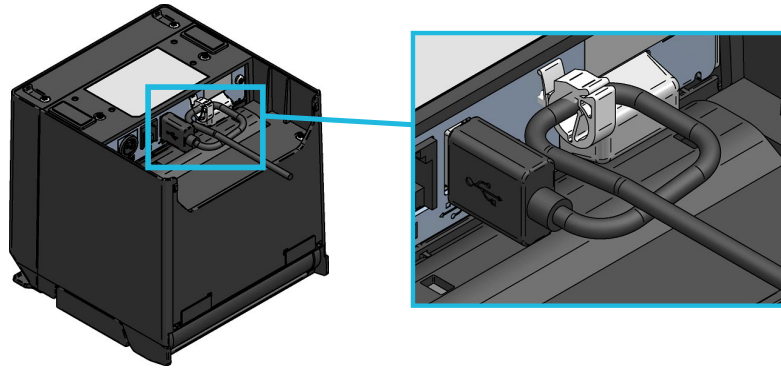
- ◆ NO conecte otros dispositivos que no sean nuestros periféricos especificados y los productos recomendados al conector del host USB.
- ◆ Asegúrese de apagar la impresora al conectar los periféricos.
- ◆ Para utilizar el escáner de códigos de barras, ajústelo de la siguiente manera. Para saber más acerca de los ajustes, consulte el manual de cada escáner de códigos de barras.
 - En el caso de la clase HID, seleccione “Inglés” en los ajustes del tipo de teclado (código de país).
 - Cambie a la clase CDC cuando el código de barras bidimensional incluya caracteres de múltiples bytes, como kanji.
 - Cuando se incluye el código de control ASCII (de 00H a 1FH) en los datos del código de barras bidimensional, no se obtiene el código de control.
 - Establezca el sufijo (el código de alimentación de línea, como CR) para evitar los siguientes problemas.
 - Cuando se escanean múltiples códigos de barras en poco tiempo, los datos de los códigos de barras responden consecutivamente en una sola respuesta.
 - Cuando se escanea un código de barras, los datos del código de barras se dividen y responden en más de una respuesta.

CONSEJO

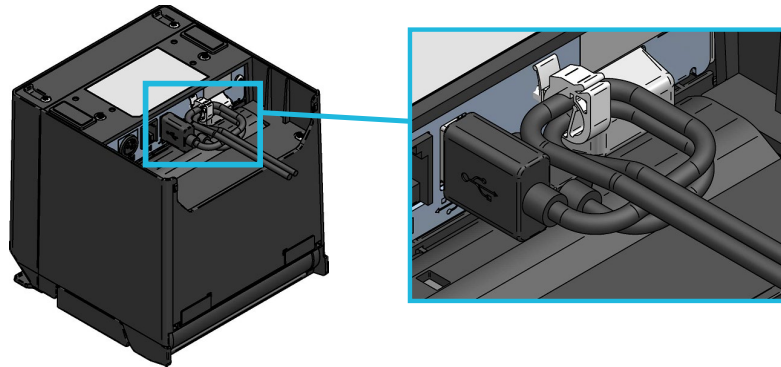
- El rendimiento y la calidad del cuerpo principal del escáner de códigos de barras se ajustan a los estándares del fabricante.
- El tiempo de lectura de la clase HID cuando el código de barras bidimensional incluye gran cantidad de datos puede prolongarse. El tiempo de lectura puede acortarse al cambiar a la clase CDC.
- En cuanto al escáner de códigos de barras y al concentrador USB para conectar la impresora, la comprobación de funcionamiento se puede confirmar dentro de “Productos recomendados” en “19. ACCESORIOS Y CONSUMIBLES”.

14. AJUSTES PARA ANCHO DE PAPEL DE 58 mm

- (1) Asegúrese de que la impresora esté apagada.
- (2) Opere la palanca de liberación para abrir la cubierta de papel.
- (3) Coloque la placa de partición I adjunta y la placa de partición D adjunta en el soporte de papel con la posición de inclinación que se muestra en la Figura 14-1. La placa de partición I y la placa de partición D se muestran en blanco en la figura de descripción.



Figura 14-1 Instalación de la placa de partición (1)

- (4) Rote la placa de partición I y la placa de partición D en el soporte de papel en la dirección de la flecha que se muestra en la Figura 14-2 para que la superficie lateral del soporte de papel y la placa de partición estén paralelas.

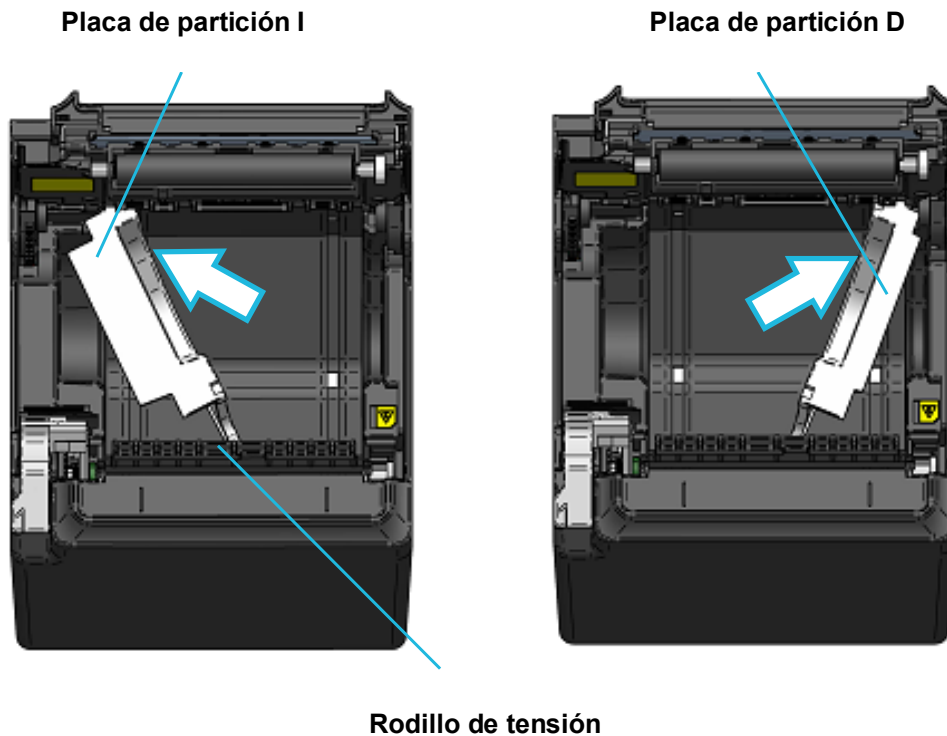

Figura 14-2 Instalación de la placa de partición (2)

- (5) Deslice la placa de partición I y la placa de partición D hacia abajo a lo largo de la pared interior del soporte de papel en la dirección de la flecha de la Figura 14-3. Introduzca la placa de partición I y la placa de partición D hasta que las pestañas (2 en cada placa) de la zona superior se enganchen en la ranura del soporte de papel.

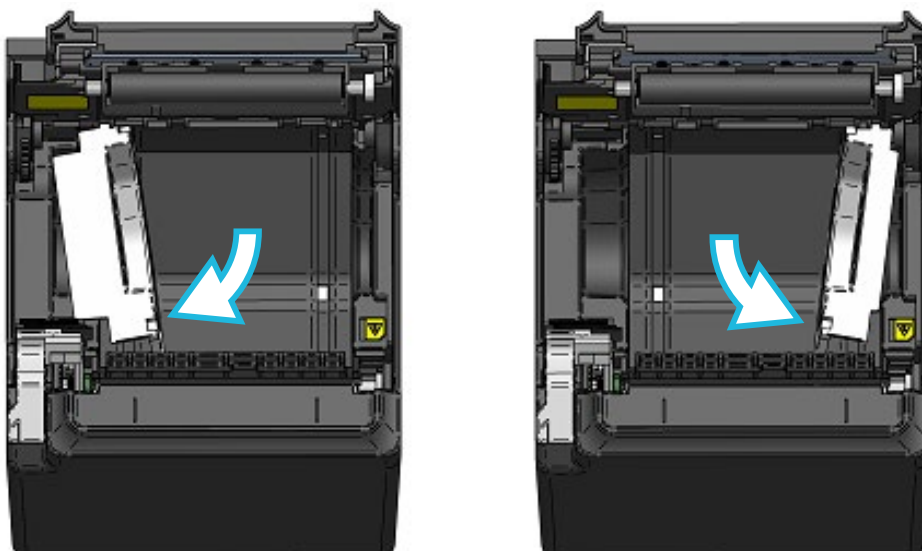

Figura 14-3 Instalación de la placa de partición (3)

- (6) Dele la vuelta a la impresora y asegúrese de que la proyección de la placa de partición I y de la placa de partición D encajan debidamente en el orificio del soporte de papel (la flecha que se muestra en la Figura 14-4).

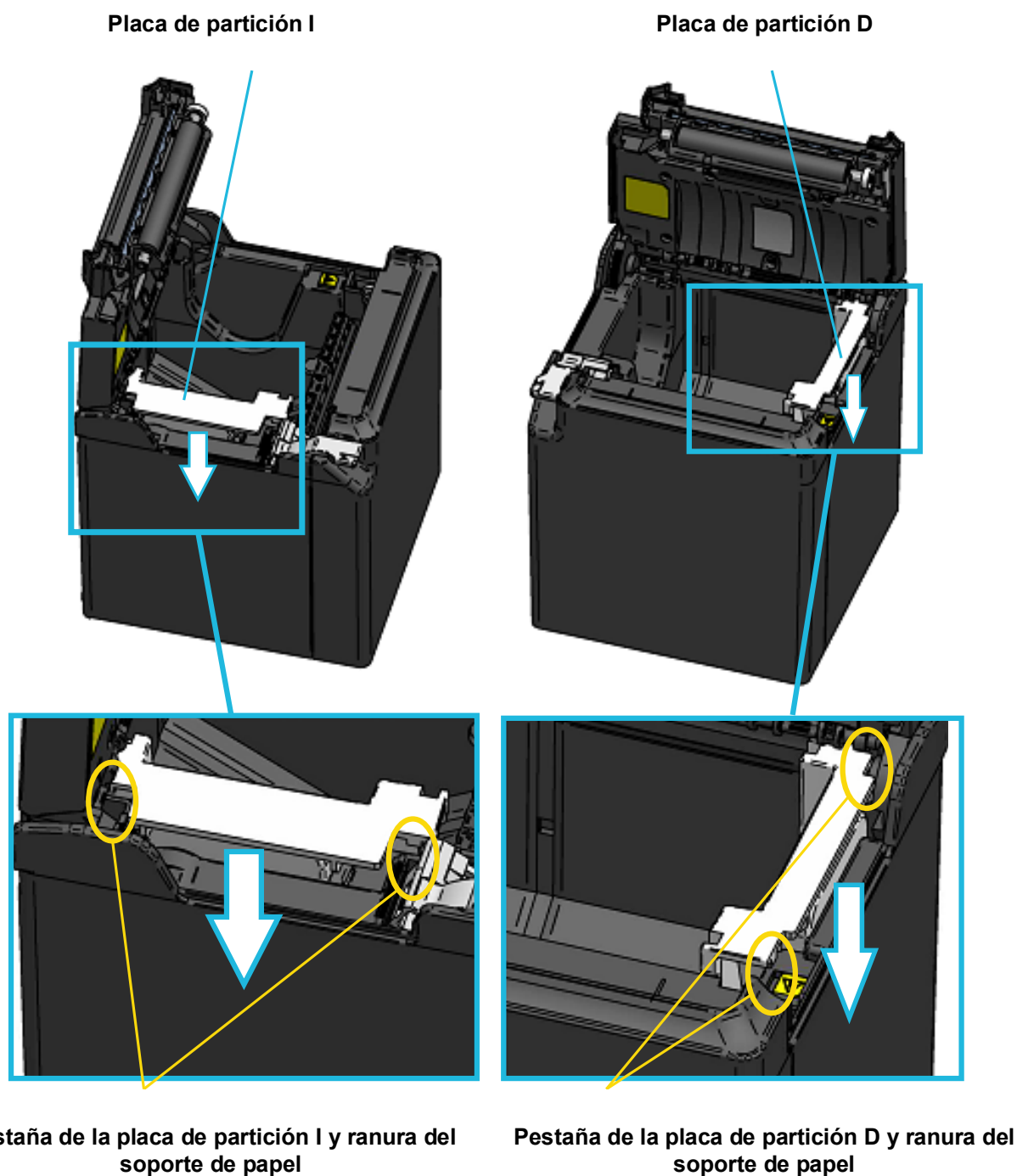

Figura 14-4 Comprobación de la instalación de la placa de partición

- (7) Consulte “18. ESPECIFICACIONES” y “20. LISTA DE AJUSTES MS”, y ajuste MS4-4 (selección de anchura de papel) en 58 mm.

NOTA

- ◆ Ajuste el ancho del papel antes de emplear la impresora por primera vez. NO cambie el ancho del papel después de comenzar a utilizar la impresora, ya que podría dañar la impresora.
- ◆ NO empuje o tire del rodillo de tensión con fuerza.
- ◆ Cuando se utilice papel térmico con ancho de 58 mm, podrían generarse virutas de goma de la platina porque la platina entra en contacto con el cabezal térmico. Retire las virutas de goma regularmente para mantener la impresión de calidad.

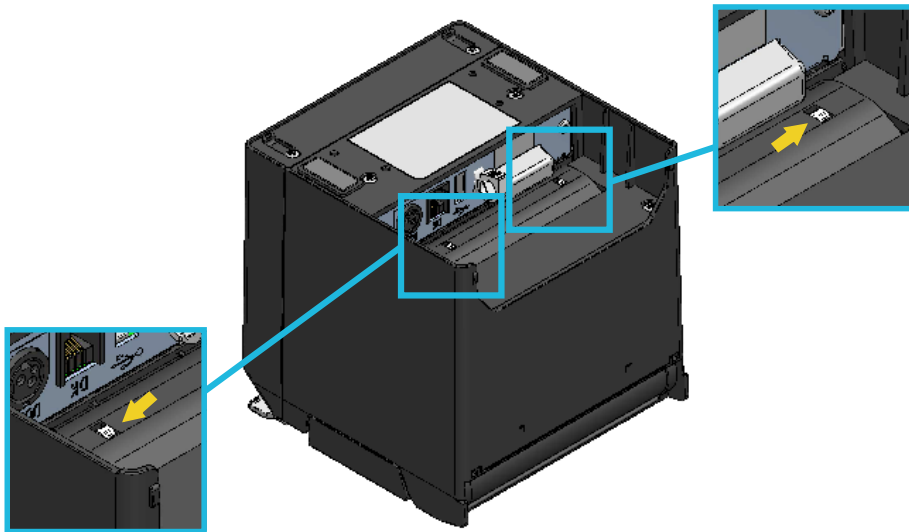
15. INSTALACIÓN DE ACCESORIOS

■ Kit de montaje en pared (WLK-B01-1)

(1) Preparación

Asegúrese de que cuenta con el producto y sus accesorios.

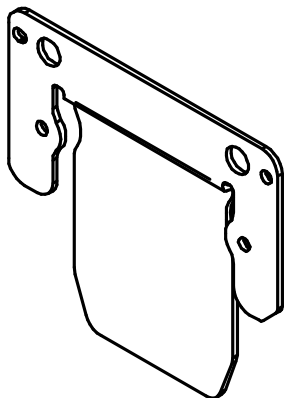

Abrazadera de la impresora

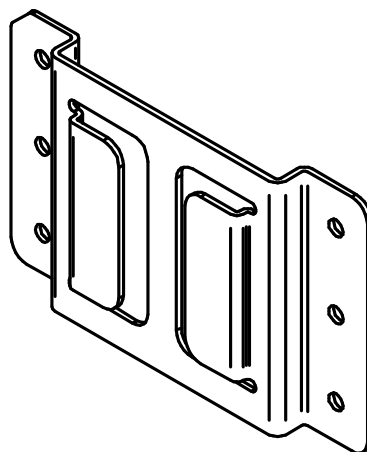

Abrazadera para pared



Tornillo de acoplamiento de la impresora, 4 piezas
(Tornillo roscador 3×6)

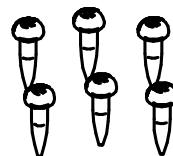

Abrazadera para pared
Tornillo de acoplamiento, 6 piezas
(Tornillo para madera 3,8×18)

Figura 15-1 Kit de montaje en pared (WLK-B01-1)

- (2) Instalación de la abrazadera de la impresora
Acople con firmeza la abrazadera de la impresora con los 4 tornillos de acoplamiento de la impresora, como se indica en la Figura 15-2.
El par de apriete debería ser 39,2 cN•m (4 kgf•cm).



Figura 15-2 Instalación de la abrazadera de la impresora

NOTA

- ◆ Antes de la instalación, asegúrese de que la impresora esté apagada.
- ◆ Retire todos los cables de la impresora.

- (3) Instalación de la abrazadera de montaje en pared
Fije la abrazadera de montaje en pared a la superficie de montaje y, a continuación, fíjela firmemente con los 6 tornillos de acoplamiento de la abrazadera de montaje en pared. El WLK-B01-1 está diseñado para instalarse en pared.
Después de la instalación, asegúrese de que la abrazadera de montaje en pared queda fijada en la pared con seguridad y sin traqueteo.

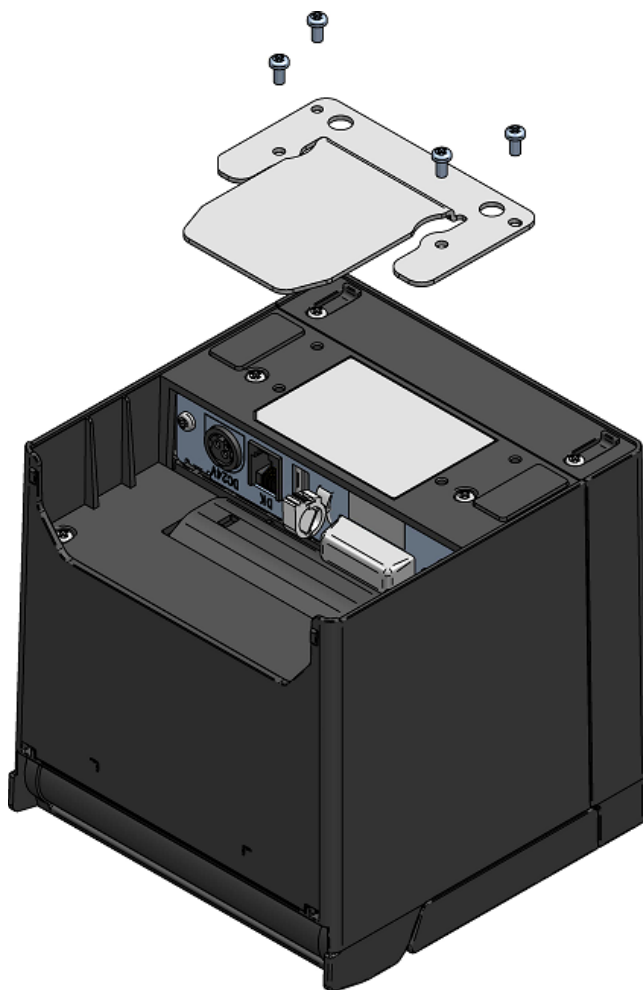
NOTA

- ◆ Los tornillos incluidos de acoplamiento de la abrazadera de montaje en pared sirven para la instalación en madera. NO los utilice con otros materiales.

- (4) Instalación de la impresora
Deslice la impresora en la abrazadera de montaje en pared desde arriba hasta abajo para insertar la abrazadera de la impresora en la abrazadera de montaje en pared, como se muestra en la Figura 15-3.



Figura 15-3 Instalación de la impresora

NOTA

- ◆ Compruebe la ubicación y el material/la estructura de la pared, y, a continuación, instale la impresora con seguridad. Pueden darse lesiones o daños a la propiedad si se cae.

16. MANTENIMIENTO DE LA IMPRESORA

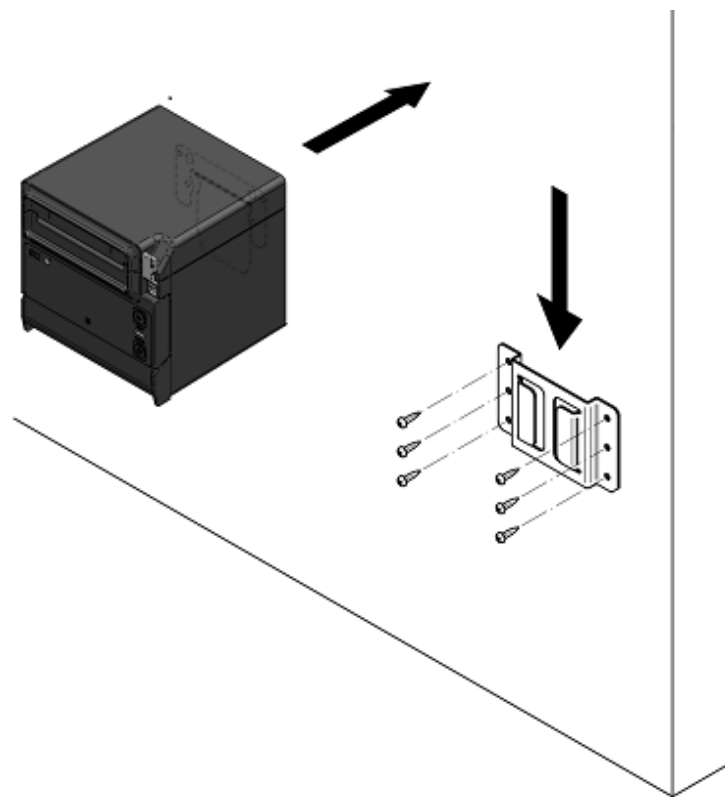
El cabezal térmico de la impresora no necesita mantenimiento por parte del usuario. Si se acumula polvo de papel, limpiar el cabezal térmico puede mantener la calidad de impresión durante un periodo extendido de tiempo.

■ Limpieza del cabezal térmico / pies de goma

- (1) Apague la impresora.
- (2) Desconecte la clavija de CA del cable de CA de la toma de corriente.
- (3) Abra la cubierta del papel.
- (4) Limpie el cabezal térmico y/o los pies de goma con un hisopo de algodón humedecido con una pequeña cantidad de alcohol etílico.
- (5) Espere a que se seque por completo el alcohol etílico que pueda quedar en el cabezal térmico y, a continuación, cierre la cubierta del papel.



Figura 16-1 Limpieza del cabezal térmico / pies de goma

NOTA

- ◆ Limpie el cabezal térmico una vez se enfríe.
- ◆ Asegúrese de limpiar el cabezal térmico con un hisopo de algodón u otro material suave.
- ◆ NO limpie la platina con alcohol etílico. Si algún material extraño que afecta a la calidad de impresión se adhiere a la platina, retírelo con delicadeza con un hisopo de algodón seco.
- ◆ NO toque los engranajes de la platina, Hacerlo podría provocar una pérdida de calidad de impresión o un fallo.
- ◆ Los pies de goma cuentan con una estructura especial de absorción. Pierden fuerza de absorción conforme se adhiere polvo o suciedad. Sin embargo, esto es algo que puede recuperarse con la limpieza.

17. RESOLUCIÓN DE PROBLEMAS

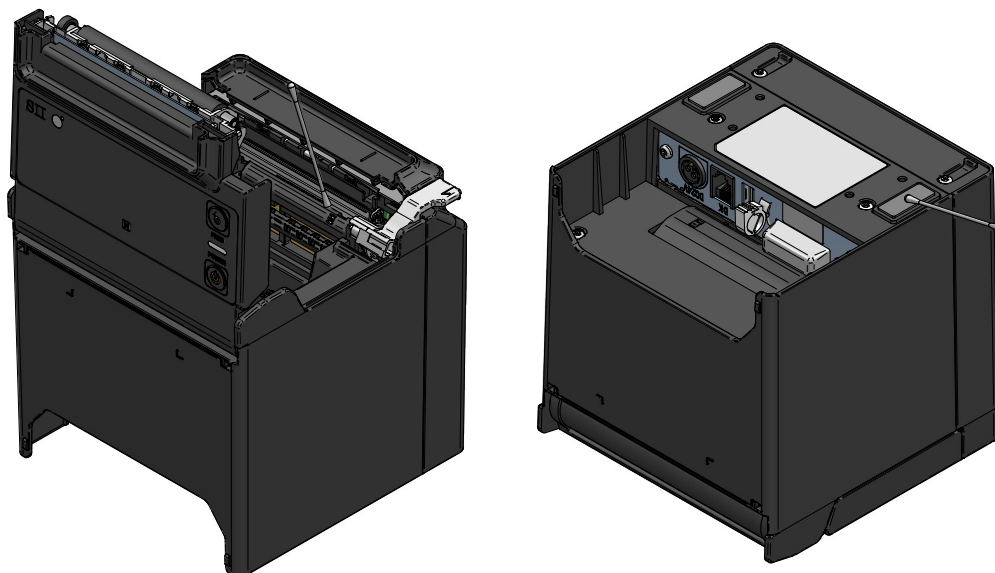
Compruebe los siguientes puntos antes de solicitar la reparación:

■ La unidad no se enciende

- ¿Se está usando el adaptador de CA especificado?
- ¿Están el cable de CA y el adaptador de CA conectados correctamente?
- ¿Están el adaptador de CA y la impresora conectados correctamente?

■ La impresora no imprime o no se conecta

- ¿Está el cable de interfaz conectado correctamente?
- ¿Las especificaciones del cable de la interfaz son conformes con las especificaciones de este manual?
- ¿La interfaz utilizada es compatible con la impresora?
- ¿El estado del Bluetooth es normal?
- ¿Hay una correcta comunicación entre la impresora y el dispositivo anfitrión?
- ¿Se está usando el papel térmico especificado? ¿Es correcta la orientación (superficie/anverso) del papel?

■ Se muestra un error

- Consulte “Indicadores LED” descrito en “6. PARTES DE LA IMPRESORA”.
- ¿Son correctos los ajustes de funciones de la impresora?

18. ESPECIFICACIONES

■ Especificaciones de la impresora

Artículo	Especificaciones
Modelo	RP-F10
Método de impresión	Impresión térmica
Número de caracteres por línea* ¹	Ancho del papel 80 mm: 24 puntos × 12 puntos 48 dígitos (42 dígitos ²) 16 puntos × 8 puntos 72 dígitos (64 dígitos ²) Ancho del papel 58 mm: 24 puntos × 12 puntos 36 dígitos (30 dígitos ²) 16 puntos × 8 puntos 54 dígitos (45 dígitos ²)
Tamaño de caracteres (Alt. × An.)	1 byte: Alt. 24 puntos × An. 12 puntos, Alt. 16 puntos × An. 8 puntos 2-bytes: Alt. 24 puntos × An. 24 puntos, Alt. 16 puntos × An. 16 puntos
Número de puntos efectivos	Ancho del papel 80 mm: 576 puntos (512 puntos ²) Ancho del papel 58 mm: 432 puntos (360 puntos ²)
Densidad de puntos	8 puntos/mm
Ancho del papel / Ancho de impresión	80 mm / 72 mm (80 mm / 64 mm ²) 58 mm / 54 mm (58 mm / 45 mm ²)
Velocidad de impresión máx.	250 mm/s
Método de corte del papel	Método de corte por deslizamiento
Tipo de corte de impresión	Corte completo, corte parcial (pestaña izquierda en el centro)
Temperatura de funcionamiento	De 5 °C a 45 °C (de 41 °F a 113 °F)
Humedad relativa ³	10 % humedad relativa a 90 % humedad relativa
Dimensiones (An. × Prof. × Alt.)	127 mm × 127 mm × 127 mm ⁴
Peso	Aprox. 840 g (excluyendo el papel térmico)
Voltaje de entrada	24,0 V CC ±10 %
Consumo de corriente ⁵	Esperando : Una media de 20 mA Impresión (índice de impresiones del 25 %) : Máximo de aprox. 4,7 A Impresión (índice de impresiones del 100 %) : Máximo de aprox. 9,0 A

*1: Este es el valor numérico cuando el espaciado de caracteres es de 0 puntos.

*2: Cuando seleccione 512/360 puntos por MS4-5 (selección del número de puntos efectivos).

*3: La humedad garantizada en cada temperatura está dentro del rango mostrado en la Figura 18-1.

*4: Excluidas proyecciones

*5: Condición: Imprimiendo, división dinámica 288 puntos



Figura 18-1 Temperatura de funcionamiento y rango de humedad

■ Especificaciones del adaptador de CA

(Accesorios especificados)

Artículo	Especificaciones
Modelo	PW-G2421-W1
Voltaje de entrada	de 100 a 240 V CA, 50/60 Hz
Salida nominal	24,0 V CC, 2,1 A
Dimensiones (An. × Prof. × Alt.)	120 mm × 52,5 mm × 32,5 mm*
Peso	Aprox. 260 g

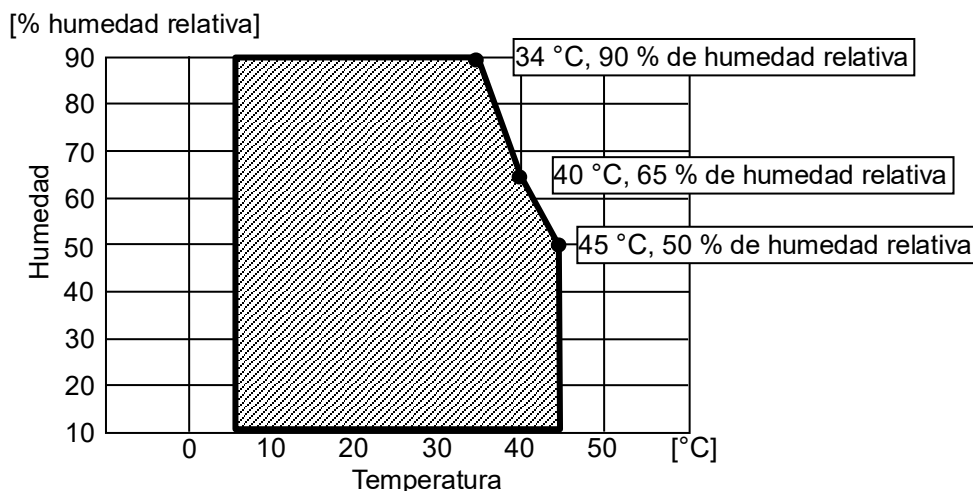
*: Cable excluido.

(Accesorios especificados)

Artículo	Especificaciones
Modelo	PW-G2421-W2
Voltaje de entrada	de 100 a 240 V CA, 50/60 Hz
Salida nominal	24,0 V CC, 2,1 A
Dimensiones (An. × Prof. × Alt.)	127 mm × 51,5 mm × 32 mm*
Peso	Aprox. 280 g

*: Cable excluido.

■ Especificaciones de interfaz

Especificaciones de interfaz USB

Artículo	Especificaciones
Versión	Ver. 2,0
Modo de transmisión de datos de la impresora	Transferencia en lote (12 Mbps)

Especificaciones de interfaz Ethernet

Artículo	Especificaciones
Estándar de comunicación	10Base-T, 100Base-TX

Especificaciones de interfaz Bluetooth

Artículo	Especificaciones
Versión	Ver. 3,0
Clase de potencia de transmisión	Clase 2
Perfil	SPP, iAP2

Especificaciones de la etiqueta NFC

Artículo	Especificaciones
Estándar de comunicación	ISO14443 tipo A
Frecuencia	13,56 MHz

■ Destinos de venta

Los destinos de venta de la impresora y los accesorios especificados se enumeran abajo.

✓: Destinos de venta

País/Región*1	RP-F10		Adaptador de CA	Cable de CA
	(Modelo con Bluetooth)	(Otros modelos)		
Japón	✓	✓	PW-G2421-W1 PW-G2421-W2	CB-JP07-20A CB-JP08-20A
UE AELC	✓	✓		CB-CE04-20A CB-CE05-20A
Turquía	-	✓		CB-UK03-20A CB-UK04-20A
Reino Unido	✓	✓		CB-US05-20A CB-US06-20A
EE. UU. Canadá	✓	✓		*2
Brasil	-	✓		

*1: Pregunte a su representante de ventas de SII si quiere operar los productos en países/regiones distintos a los listados anteriormente.

*2: Utilice un cable de CA de 2 metros de longitud que cumpla con los estándares de seguridad de Brasil.

19. ACCESORIOS Y CONSUMIBLES

■ Accesorios especificados

Nombre	Modelo
Adaptador de CA	PW-G2421-W1 PW-G2421-W2
Cable de CA*	CB-JP07-20A CB-JP08-20A CB-US05-20A CB-US06-20A CB-CE04-20A CB-CE05-20A CB-UK03-20A CB-UK04-20A
Kit de montaje en pared	WLK-B01-1
Cable USB	IFC-U02-2
Cable de energía USB	IFC-V01-1

*: La forma de las tomas de corriente varía según el país. Confirme antes de utilizarlo.

■ Periféricos especificados

Nombre	Modelo
Caja	DRW-A01*1
Timbre externo	BZR-A01-1
Pantalla para clientes	DSP-A01-K1*2 DSP-A01-W1*2

*1: Consulte la "REFERENCIA TÉCNICA DE LA PANTALLA PARA CLIENTES DE LA SERIE DSP-A01" para saber más.

*2: Consulte la "GUÍA DEL USUARIO DE LA PANTALLA PARA CLIENTES DE LA SERIE DSP-A01" para saber más.

■ Productos recomendados (escáner de códigos de barras)

Modelo	Fabricante	Código de barras legible
F560-GV-USB	CINO	Código de barras unidimensional
DS4308-USBR	Zebra	Código de barras unidimensional Código de barras bidimensional
DS4608-USBR	Zebra	Código de barras unidimensional Código de barras bidimensional
Voyager 1450g	Honeywell	Código de barras unidimensional Código de barras bidimensional

■ Productos recomendados (concentrador USB)

Modelo	Fabricante
A7516011	Anker
BSH4U120U3BK	BUFFALO
U3H-A416BBK	ELECOM

■ Rollo de papel especificado

Modelo	Especificaciones
TP-E23C-1	Ancho de papel 58 mm
TP-B10CH	Ancho de papel 80 mm

■ Papel térmico especificado*

Modelo	Fabricante
PD160R-N	Oji Paper
TP50KR-2Y	Nippon Paper
TF60KS-E	Nippon Paper
P220VBB-1	Mitsubishi Paper Mills.
KT48FA	Papierfabrik August Koehler
Alpha400-2.1	Appvion

*: No lo vendemos.

Cuando se utiliza un papel térmico o un rollo de papel distinto al especificado, no se garantizan la calidad de impresión ni la vida útil especificada del cabezal térmico.

20. LISTA DE AJUSTES MS

: Valor predeterminado

Ajuste general 1

MS	Función	Valor	
		0	1
De 1-1 a 3	Reservado	-	Fijo
De 1-4 a 5	Seleccionar Standby LED (Standby LED)	00B : Agua 01B : Verde 10B : Apagado 11B : Azul	
1-6	Reservado	-	Fijo
1-7	Activación automática por selección de CA (Auto Activation by AC)	Desactivar	Activar
1-8	Seleccionar la función del interruptor POWER (Power SW)	Desactivar	Activar

Ajuste general 2 (Ajuste del timbre externo cuando se produce un error)

MS	Función	Valor	
		0	1
De 2-1 a 2	Seleccionar el contador del timbre (Buzzer Count)	00B : Ninguna 01B : Una vez 10B : Tres veces 11B : Continua	
De 2-3 a 4	Seleccionar el patrón del timbre (Buzzer Pattern)	00B : Patrón 1 01B : Patrón 2 10B : Patrón 3 11B : Patrón 4	
2-5	Seleccionar el volumen del timbre (Buzzer Volume)	Bajo	Alto
De 2-6 a 8	Reservado	-	Fijo

Ajuste general 3 (Ajuste del timbre externo cuando se completa el proceso de corte)

MS	Función	Valor	
		0	1
De 3-1 a 2	Seleccionar el contador del timbre (Buzzer Count)	00B : Ninguna 01B : Una vez 10B : Tres veces 11B : Cinco veces	
De 3-3 a 4	Seleccionar el patrón del timbre (Buzzer Pattern)	00B : Patrón 1 01B : Patrón 2 10B : Patrón 3 11B : Patrón 4	
3-5	Seleccionar el volumen del timbre (Buzzer Volume)	Bajo	Alto
De 3-6 a 8	Reservado	-	Fijo

Ajuste general 4

MS	Función	Valor	
		0	1
De 4-1 a 2	Selección del número de puntos para división fija y división dinámica (Division Method)	00B: 2 divisiones fijas / División dinámica 96 puntos (2div. / 96 dots) 01B: 2 divisiones fijas / División dinámica 144 puntos (2div. / 144 dots) 10B: 2 divisiones fijas / División dinámica 144 puntos (2div. / 144 dots) 11B: 2 divisiones fijas / División dinámica 288 puntos (2div. / 288 dots)	
4-3	Seleccionar método de impulso de división (Head Drive)	División fija (Fixed)	División dinámica (Dynamic)
4-4	Seleccionar ancho del papel (Paper Width)	58 mm	80 mm
4-5	Seleccionar número de puntos efectivos (Number of Effective Dots)	512/360 puntos	576/432 puntos
4-6	Reservado	-	Fijo
De 4-7 a 8	Seleccionar la velocidad de impresión máxima (Print Speed)	00B : Prohibido 01B : Media (Calidad) 10B : Media (Silenciosa) 11B : Alta	

Ajuste general 5

MS	Función	Valor	
		0	1
5-1	Seleccionar respuesta de estado automático (Auto Status Back)	Activar	Desactivar
5-2	Seleccionar respuesta inicializada (Init. Response)	Activar	Desactivar
5-3	Seleccionar descartar datos cuando se produce un error (Error Through)	Activar	Desactivar
5-4	Seleccionar descartar datos cuando la memoria intermedia de salida esté llena (Response Data Discarding)	Activar	Desactivar
5-5	Reservado	-	Fijo
De 5-6 a 7	Seleccionar empezar a funcionar después de colocar el papel (Paper Set Handle)	00B: Desactivar 01B: Sellar y cortar (Stamp&cut) 10B: Corte inicial (Standard) 11B: Desactivar	
5-8	Seleccionar modo de corte después de colocar el papel (Cutting Method)	Corte parcial (Partial)	Corte completo (Full)

Ajuste general 6

MS	Función	Valor	
		0	1
De 6-1 a 8	Seleccionar la densidad de impresión (Print Density)	00000000B: 70% 00000001B: 75% 00000010B: 80% 00000011B: 85% 00000100B: 90% 00000101B: 95% 00000110B: 100% Diferente a lo anterior: Prohibido	00000111B: 105% 00001000B: 110% 00001001B: 115% 00001010B: 120% 00001011B: 125% 00001100B: 130%

Ajuste general 7

MS	Función	Valor	
		0	1
De 7-1 a 8	Seleccionar el papel térmico (Thermal Paper)	00000000B: Estándar 00000001B: TP50KR-2Y 00000010B: PD160R 00000011B: TF60KS-E 00000100B: P220VBB-1 00000101B: Alpha400-2.1 00000110B: KT48FA Diferente a lo anterior: Prohibido	

Ajuste general 13

MS	Función	Valor	
		0	1
13-1	Seleccionar el sistema de codificación kanji (Kanji Code)	Cambio-Codificación JIS	Codificación JIS
13-2	Seleccionar función inversa de 180° (Reverse Function)	Activar	Desactivar
13-3	Seleccionar el comando en tiempo real (Realtime Command)	Desactivar	Activar
De 13-4 a 8	Reservado	-	Fijo

Ajuste de caracteres internacionales

MS	Función	Valor	
		0	1
15	Ajuste de caracteres internacionales (International Character)	00000000B:EE. UU. 00000001B: Francia 00000010B: Alemania 00000011B: Reino Unido 00000100B: Dinamarca I 00000101B: Suecia 00000110B: Italia 00000111B: España I 00001000B: Japón 00001001B: Noruega 00001010B: Dinamarca II 00001011B: España II 00001100B: América Latina 00010001B: Arabia Diferente a lo anterior: Prohibido	

Ajustes de la tabla de codificación de caracteres

MS	Función	Valor	
		0	1
16	Ajustes de la tabla de codificación de caracteres (Character Code Table)	00000000B:Estados Unidos, Europa Estándar (Página de códigos 437) 00000001B: Katakana 00000010B: Multilingüe (Página de códigos 850) 00000011B: Portugués (Página de códigos 860) 00000100B: Francés canadiense (Página de códigos 863) 00000101B: Nórdico (Página de códigos 865) 00001101B: Turco (Página de códigos 857) 00001110B: Griego (Página de códigos 737) 00001000B: Latín (Página de códigos 1252) 00001001B: Ruso (Página de códigos 866) 00001010B: Europa del Este (Página de códigos 852) 00001011B: Euro (Página de códigos 858) 00100010B: Cirílico (Página de códigos 855) 00100101B: Árabe (Página de códigos 864) 00101101B: Centroeuropeo (Página de códigos 1250) 00101110B: Cirílico (Página de códigos 1251) 00101111B: Griego (Página de códigos 1253) 00110000B: Turco (Página de códigos 1254) 11111111B: Página de usuario Diferente a lo anterior: Prohibido	

Ajuste general 17

MS	Función	Valor	
		0	1
De 17-1 a 2	Ajuste de guardado del papel (Paper Saving)	00B: Modo 1 01B: Modo 2 10B: Modo 3 11B: Desactivar	
17-3	Ajuste de alimentación hacia atrás después del corte de papel (Backfeed After Cut)	Activar	Desactivar
De 17-4 a 8	Reservado	-	Fijo

Ajuste general 18 (Ajuste del timbre externo con los comandos)

MS	Función	Valor	
		0	1
De 18-1 a 2	Seleccionar el contador del timbre (Buzzer Count)	00B: Ninguno 01B: Una vez 10B: Tres veces 11B: Cinco veces	
De 18-3 a 4	Seleccionar el patrón del timbre (Buzzer Pattern)	00B: Patrón 1 01B: Patrón 2 10B: Patrón 3 11B: Patrón 4	
18-5	Seleccionar el volumen del timbre (Buzzer Volume)	Bajo	Alto
De 18-6 a 8	Reservado	-	Fijo

Ajuste del host USB

MS	Función	Valor	
		0	1
38-1	Seleccionar respuesta de estado automático del escáner (Scanner Auto Status Back)	Activar	Desactivar
38-2 a 8	Reservado	-	Fijo

Ajuste de Bluetooth

MS	Función	Valor	
		0	1
39-1	Seleccionar conexión automática de iOS (Auto Connection)	Activar	Desactivar
39-2	Seleccionar el modo de seguridad (Security Mode)	Código PIN (PIN)	SSP
39-3	Seleccionar la respuesta de consulta (Inquiry Response)	Siempre	Modo de emparejamiento
39-4	Seleccionar el modelo de asociación (AssocModel)	Comparación numérica	Solo funciona
De 39-5 a 8	Reservado	-	Fijo

Ajuste USB

Función	Valor	
Clase de dispositivo USB	Impresora	Proveedor
Comunicación USB*	Activar	Desactivar
Modo de conexión*	iOS/Android	Windows

*: Solo en el modelo con USB-C + Bluetooth + host USB.



Seiko Instruments Inc.
1-8, Nakase, Mihama-ku, Chiba-shi,
Chiba 261-8507, Japón
Print System Division
Teléfono:+81-43-211-1106
Fax:+81-43-211-8037

Seiko Instruments USA Inc.
Thermal Printer Div.
21221 S. Western Avenue, Suite 250, Torrance, CA 90501, EE. UU.
Teléfono:+1-310-517-7778 Fax:+1-310-517-7779

Seiko Instruments GmbH (Operador económico)
Siemensstrasse 9, D-63263 Neu-Isenburg, Alemania
Teléfono:+49-6102-297-0 Fax:+49-6102-297-50100
info@seiko-instruments.de

Seiko Instruments Trading (H.K.) Ltd.
7/F, Ying Tung Industrial Building, 802 Lai Chi Kok Road, Kowloon, Hong Kong
Teléfono:+852-2494-5111 Fax:+852-2424-0901

Página de descarga:<https://www.sii.co.jp/sps/eg/download/index.html>

(Las especificaciones están sujetas a cambiar sin previo aviso).