



MANUEL D'UTILISATION

Imprimante thermique

SÉRIE MP-B30

Lisez attentivement ce MANUEL D'UTILISATION avant d'utiliser l'imprimante.

Conservez ce MANUEL D'UTILISATION dans un lieu sûr et accessible.

Seiko Instruments Inc.

Rév.01 Mars 2019
Rév.02 Mai 2019
Rév.03 Septembre 2021
Rév.04 Septembre 2024

Copyright ©2019-2024 par Seiko Instruments Inc.

Tous droits réservés.

Les informations mentionnées dans ce document sont la propriété de SII et leur reproduction, entière ou partielle sans l'accord écrit préalable de SII, est interdite.

SII se réserve le droit d'effectuer des modifications dans les caractéristiques et matériaux mentionnés dans ce document sans avis préalable et ne pourra être tenu responsable d'aucun dommage (ou conséquence) imputable à l'usage des matériaux ici présentés, incluant, sans s'y limiter, les erreurs typographiques, arithmétiques ou de référencement.

SII ● est une marque commerciale de Seiko Instruments Inc.

Apple®, iPhone®, iPad®, iPod® sont des marques commerciales de Apple Inc.

Bluetooth® est une marque déposée de Bluetooth SIG, Inc.

Le symbole N est une marque commerciale ou une marque déposée de NFC Forum, Inc. aux États-Unis et dans d'autres pays.

Android™ est une marque commerciale de Google LLC.

IOS est une marque commerciale ou une marque déposée de Cisco aux États-Unis et dans d'autres pays, et est utilisée sous licence.

Toutes les autres marques commerciales sont la propriété de leurs sociétés respectives.

Directives et normes CE applicables

Produit : Imprimante thermique MP-B30-Bx

Directive : Titre

2014/53/UE Directive concernant les équipements hertziens

2011/65/UE (Directive déléguée (UE) 2015/863 de la Commission)

Directive de restriction de l'utilisation de certaines substances dangereuses dans les équipements électriques et électroniques (RoHS)

Normes

EN 301 489-1

EN 301 489-17

EN 300 328

EN 62368-1

EN IEC 63000

Produit : Imprimante thermique MP-B30-Wx

Directive : Titre

2014/53/UE Directive concernant les équipements hertziens

2011/65/UE (Directive déléguée (UE) 2015/863 de la Commission)

Directive de restriction de l'utilisation de certaines substances dangereuses dans les équipements électriques et électroniques (RoHS)

Normes

EN 301 489-1

EN 301 489-17

EN 300 328

EN 301 893

EN 301 440

EN 62368-1

EN 50566

EN IEC 63000



Restrictions : Les opérations sur la bande 5150-5350 MHz sont destinées à une utilisation intérieure uniquement.
Ce produit doit uniquement être utilisé à la tension nominale établie pour chaque pays.

Ce produit peut être utilisé dans tous les pays de l'UE et de l'AELE suivants :

UE

Allemagne, Autriche, Belgique, Bulgarie, Croatie, Chypre, Danemark, Espagne, Estonie, Finlande, France, Grèce, Hongrie, Irlande, Italie, Lettonie, Lituanie, Luxembourg, Malte, Pays-Bas, Pologne, Portugal, République tchèque, Roumanie, Slovaquie, Slovénie, Suède

AELE

Islande, Norvège, Suisse, Liechtenstein

Produit : Adaptateur c.a. PW-F1215-W1

| <u>Directive :</u> | <u>Titre</u> |
|--|--|
| 2014/30/UE | Directive de compatibilité électromagnétique CE |
| 2014/35/UE | Directive basse tension CE |
| 2011/65/UE (Directive déléguée (UE) 2015/863 de la Commission) | Directive de restriction de l'utilisation de certaines substances dangereuses dans les équipements électriques et électroniques (RoHS) |

Normes

EN 55032 Classe B
EN 61000-3-2
EN 61000-3-3
EN 55024
EN 62368-1
EN IEC 63000

Produit : Adaptateur c.a. PW-D0940-W2

| <u>Directive :</u> | <u>Titre</u> |
|--|--|
| 2014/30/UE | Directive de compatibilité électromagnétique CE |
| 2014/35/UE | Directive basse tension CE |
| 2011/65/UE (Directive déléguée (UE) 2015/863 de la Commission) | Directive de restriction de l'utilisation de certaines substances dangereuses dans les équipements électriques et électroniques (RoHS) |

Normes

EN 55032 Classe B
EN 61000-3-2
EN 61000-3-3
EN 55024
EN 62368-1
EN IEC 63000

Produit : Chargeur de batterie PWC-A071-A1

| <u>Directive :</u> | <u>Titre</u> |
|--|--|
| 2014/30/UE | Directive de compatibilité électromagnétique CE |
| 2011/65/UE (Directive déléguée (UE) 2015/863 de la Commission) | Directive de restriction de l'utilisation de certaines substances dangereuses dans les équipements électriques et électroniques (RoHS) |

Normes

EN 55032 Classe A
EN 61000-3-2
EN 61000-3-3
EN 55024
EN IEC 63000

Produit : Chargeur de batterie PWC-A074-A1

| <u>Directive :</u> | <u>Titre</u> |
|--|--|
| 2014/30/UE | Directive de compatibilité électromagnétique CE |
| 2011/65/UE (Directive déléguée (UE) 2015/863 de la Commission) | Directive de restriction de l'utilisation de certaines substances dangereuses dans les équipements électriques et électroniques (RoHS) |

Normes

EN 55032 Classe A
EN 61000-3-2
EN 61000-3-3
EN 55024
EN IEC 63000

Déclaration de conformité d'Innovation, Sciences et Développement économique Canada (ISDE)

L'émetteur/récepteur exempt de licence contenu dans le présent appareil est conforme aux CNR d'Innovation, Sciences et Développement économique Canada applicables aux appareils radio exempts de licence. L'exploitation est autorisée aux deux conditions suivantes :

(1) L'appareil ne doit pas produire de brouillage.

(2) L'appareil doit accepter tout brouillage radioélectrique subi, même si le brouillage est susceptible d'en compromettre le fonctionnement.

Conformité à l'exposition RF

Cet émetteur ne doit pas être placé ni mis en fonctionnement en association avec une autre antenne ou émetteur.

S'applique uniquement au modèle Bluetooth :

porte l'identifiant IC : 5123A-BGTBT121

S'applique uniquement au modèle LAN sans fil :

porte l'identifiant IC : 12641A-WFM6SFP2501

1. INTRODUCTION

Ce manuel décrit le mode d'emploi de l'imprimante thermique série MP-B30 (ci-après dénommée « l'imprimante ») et de produits en options tels que la batterie, l'adaptateur c.a., le câble c.a., la station d'accueil et les chargeurs de voiture et de batterie.



Lisez attentivement les « 2 CONSIGNES DE SÉCURITÉ » et les « 3 CONSIGNES DE FONCTIONNEMENT » avant d'utiliser les produits, et manipulez-les avec soin et en toute sécurité. Conservez ce manuel d'utilisation dans un lieu sûr et accessible.

Le manuel se compose des sections suivantes.

| | |
|---|----|
| 1. INTRODUCTION | 1 |
| 2. CONSIGNES DE SÉCURITÉ..... | 2 |
| 3. CONSIGNES DE FONCTIONNEMENT | 7 |
| 4. PRÉPARATION..... | 11 |
| 5. IDENTIFICATION DU TYPE DE MODÈLE | 13 |
| 6. COMPOSANTS DE L'IMPRIMANTE..... | 14 |
| 7. INDICATION LED DE L'IMPRIMANTE..... | 17 |
| 8. INSTALLATION DE LA BATTERIE..... | 21 |
| 9. CHARGEMENT DE PAPIER THERMIQUE | 24 |
| 10. TEST D'IMPRESSION..... | 28 |
| 11. RÉGLAGES DE FONCTIONS | 33 |
| 12. CONNEXION AU DISPOSITIF HÔTE..... | 37 |
| 13. MONTAGE DU CLIP DE CEINTURE / DE LA BANDOULIÈRE | 41 |
| 14. CHARGEMENT DE LA BATTERIE | 46 |
| 15. CHARGEMENT AVEC LA STATION D'ACCUEIL..... | 51 |
| 16. CHARGEMENT À L'AIDE DU CHARGEUR DE VOITURE | 55 |
| 17. CHARGEMENT À L'AIDE DU CHARGEUR DE BATTERIE..... | 61 |
| 18. MAINTENANCE DE L'IMPRIMANTE | 68 |
| 19. DÉPANNAGE | 69 |
| 20. CARACTÉRISTIQUES | 70 |
| 21. ACCESSOIRES ET CONSOMMABLES | 75 |
| 22. LISTE DES RÉGLAGES DU MS..... | 76 |

2. CONSIGNES DE SÉCURITÉ

Dans la section « CONSIGNES DE SÉCURITÉ », les symboles suivants sont utilisés pour assurer un fonctionnement sûr et adapté des produits, et éviter d'endommager les appareils.

| | |
|--|---|
|  AVERTISSEMENT | Le non-respect des instructions portant ce symbole pourrait provoquer des blessures graves, voire la mort. |
|  ATTENTION | Le non-respect des instructions portant ce symbole pourrait provoquer des blessures mineures ou des dégâts matériels. |

■ À propos des symboles



Ce symbole indique des informations que vous devez prendre en compte (dangers et avertissements inclus).



Ce symbole indique des informations concernant des procédures interdites.



indique « Démontage interdit ».



Ce symbole indique des informations concernant des procédures obligatoires ou à suivre.























indique « Débranchez le cordon d'alimentation d'une prise ».







CONSIGNES DE FONCTIONNEMENT

Les « produits » désignent collectivement l'imprimante, la batterie, l'adaptateur c.a., le câble c.a., la station d'accueil et les chargeurs de voiture et de batterie.





AVERTISSEMENT

| | |
|--|---|
| N'agissez jamais des manières suivantes. Le non-respect de ces instructions entraînera un incendie, un choc électrique ou un accident. | |
|  | NE démontez PAS ou NE remontez PAS les produits. |
|  | Évitez de renverser du liquide sur les produits. |
|  | NE touchez PAS les produits avec des mains humides. |
|  | N'introduisez PAS de corps étrangers, comme des pièces métalliques ou des liquides, à l'intérieur des produits. |
|  | Gardez les bornes des produits, le connecteur d'alimentation, la prise c.a., la prise c.c. et la prise allume-cigare à l'écart de la poussière et des objets métalliques. |
|  | NE touchez PAS les bornes des produits, le connecteur d'alimentation, la prise c.a., la prise c.c. et la prise allume-cigare. Afin d'éviter les courts-circuits, veillez à ce que les bornes des produits, le connecteur d'alimentation, les prises c.a., c.c. et allume-cigare n'entrent pas en contact avec un conducteur, comme du métal. |
|  | Assurez-vous que les prises c.a., c.c. et allume-cigare sont bien branchées lorsque vous utilisez les produits. |
|  | NE détruisez PAS le câble c.a. ni les prises c.a., c.c et allume-cigare. ÉVITEZ DE plier, tirer ou tordre le câble avec force ou de placer des objets lourds dessus. |
|  | Utilisez l'imprimante uniquement avec la batterie, l'adaptateur c.a., le câble c.a., la station d'accueil et le chargeur de voiture spécifiés. |
|  | Utilisez uniquement l'adaptateur c.a. pour l'imprimante ou le chargeur de batterie indiqués. |
|  | NE connectez AUCUN câble c.a. autre que celui indiqué avec l'adaptateur c.a. |
|  | Utilisez le chargeur de batterie uniquement avec la batterie, l'adaptateur c.a. et le câble c.a. spécifiés. |
|  | NE connectez PAS le chargeur de voiture au chargeur de batterie. |
|  | N'utilisez PAS l'adaptateur c.a. et le chargeur de voiture à une tension autre que celle spécifiée. |
|  | NE chargez PAS la batterie à l'aide d'un chargeur d'imprimante ou de batterie autre que l'imprimante ou le chargeur de batterie spécifiés. |



| | |
|---|---|
|  | Assurez-vous de charger la batterie dans la gamme de température indiquée. Sinon, cela pourrait provoquer une fuite, une surchauffe, une rupture ou une inflammation de la batterie. |
|  | NE jetez PAS la batterie dans un feu et NE la chauffez PAS. |
|  | NE laissez PAS l'imprimante exposée à des conditions de température élevées comme une canicule, l'intérieur d'une voiture, ou à proximité d'un feu. Sinon, cela pourrait provoquer une fuite, une surchauffe, une rupture ou une inflammation de la batterie. |
|  | NE tapez PAS fort sur la batterie à l'aide d'un marteau et d'un clou, et NE l'écrasez PAS. |
|  | N'imprimez PAS lorsque vous êtes en train de conduire. Une éjection du papier thermique peut gêner votre conduite. |

| | |
|---|--|
| Assurez-vous de respecter les instructions suivantes. Le non-respect de ces instructions pourrait entraîner un incendie, un choc électrique ou un accident. | |
|  | Assurez-vous d'utiliser les produits uniquement dans les pays où ils sont conformes aux réglementations. L'utilisation de produits non conformes peut compromettre leur sécurité ou être considérée illégale. |
|  | Assurez-vous de tenir la prise lorsque vous débranchez les câbles c.a., c.c. et la prise allume-cigare d'une prise murale. |
|  | Assurez-vous de mettre l'imprimante hors tension avant de connecter l'adaptateur c.a. Une fois le branchement de la prise c.c. et de l'adaptateur c.a. effectué, branchez la prise c.a. sur une prise murale. |
|  | Assurez-vous de mettre l'imprimante hors tension avant de connecter le chargeur de voiture. Une fois le branchement de la prise c.c. du chargeur de voiture effectué, branchez la prise allume-cigare sur une prise accessoire de voiture. |
|  | Assurez-vous de mettre l'imprimante hors tension lors de l'installation/du retrait de la batterie. |
|  | Assurez-vous de débrancher la prise c.a. de la prise murale après l'utilisation du chargeur de batterie. Veillez également à retirer la batterie du chargeur de batterie. |
|  | Assurez-vous de débrancher la prise allume-cigare d'une prise accessoire de voiture après avoir utilisé le chargeur de voiture. |



Procédures à suivre en cas de problème









| | |
|---|--|
| <p>Suivez les instructions dans les cas suivants. Le non-respect de ces instructions pourrait entraîner un incendie, un choc électrique ou un accident.</p> | |
|  | <p>Mettez l'imprimante hors tension, et débranchez la prise c.a. de la prise murale dans tous les cas suivants. (En cas d'utilisation du chargeur de voiture, débranchez la prise allume-cigare de la prise accessoire de voiture.) Retirez ensuite la batterie.</p> <ul style="list-style-type: none"> ◆ Un état anormal se prolonge. ◆ Les produits émettent une odeur inhabituelle, de la fumée, une chaleur excessive ou un bruit anormal. ◆ Un morceau de métal, de l'eau ou un autre corps étranger est entré dans les produits. ◆ Le boîtier est cassé. |
|  | <p>Lorsque le câble de l'adaptateur c.a. ou le câble c.a. est endommagé, débranchez la prise c.a. de la prise murale. N'utilisez PAS d'adaptateur c.a. ou de câble c.a. endommagé.</p> <p>En cas d'endommagement du chargeur de voiture, débranchez la prise allume-cigare de la prise accessoire de voiture. N'utilisez PAS le chargeur de voiture dont le câble est endommagé.</p> |
|  | <p>Dans les cas suivants, retirez la batterie de l'imprimante ou du chargeur de batterie. Arrêtez ensuite d'utiliser la batterie et ne la mettez jamais à proximité d'un feu.</p> <ul style="list-style-type: none"> ◆ La batterie émet une odeur inhabituelle, de la fumée ou une chaleur excessive. ◆ Le boîtier est cassé. ◆ Le liquide fuit. |
|  | <p>Lorsque vous recevez du liquide provenant de la batterie dans les yeux, rincez-les immédiatement à l'eau fraîche et consultez immédiatement un médecin.</p> <p>Sinon, une perte de la vision peut se produire.</p> |
|  | <p>Lorsque le liquide qui fuit de la batterie entre en contact avec votre peau ou un vêtement, rincez-les immédiatement à l'eau fraîche.</p> |

Pour la communication sans fil

| | |
|---|--|
| <p>Respectez les instructions suivantes.</p> | |
|  | <p>Mettez toujours l'imprimante hors tension dans les zones ou régions où son utilisation est interdite, p. ex. dans un avion.</p> |
|  | <p>L'imprimante peut affecter les dispositifs médicaux ou autres dispositifs électroniques. Consultez les fabricants ou les revendeurs de chaque dispositif pour obtenir des informations et des données concernant l'influence des interférences radio.</p> |

ATTENTION

| | |
|--|---|
| <p>Respectez les instructions suivantes. Le non-respect de ces instructions pourrait entraîner un incendie, un choc électrique ou un accident.</p> | |
|  | <p>Mettez l'imprimante hors tension et débranchez la prise c.a. de la prise murale lorsque vous ne les utilisez pas pendant une longue période ou avant maintenance. Retirez ensuite la batterie de l'imprimante ou du chargeur de batterie.</p> |
|  | <p>N'utilisez PAS ou NE stockez PAS les produits dans les lieux suivants :</p> <ul style="list-style-type: none"> ◆ Les lieux exposés à la lumière directe du soleil ou à des températures élevées, tels que l'intérieur d'une voiture. ◆ Les lieux exposés à une forte humidité, à beaucoup de poussière et à des liquides. ◆ Les lieux soumis à de fortes vibrations ou les lieux instables. |

| | |
|---|---|
|  | NE couvrez PAS les produits avec un tissu lorsque vous les utilisez. |
|  | NE touchez JAMAIS la tête thermique juste après une impression car elle peut chauffer. Veillez à la laisser refroidir avant de dégager un bourrage papier ou de nettoyer sa tête. |
|  | L'imprimante possède 2 massicots au niveau de la sortie du papier : un sur le côté de l'imprimante, et l'autre sur le côté du capot papier. NE touchez PAS les massicots directement avec les mains. Veillez surtout à ne pas toucher les massicots exposés lorsque le capot papier est ouvert. |
|  | Éloignez de l'imprimante les objets lâches tels que les cheveux longs lorsqu'elle fonctionne. Ils peuvent causer des blessures ou des dégâts sur l'imprimante s'ils tombent dedans. |
|  | Pour empêcher une chute de la batterie, veillez à bien installer et fixer la batterie sur l'imprimante ou le chargeur de batterie. Une chute de la batterie peut provoquer des blessures ou un dysfonctionnement de la batterie. |
|  | Assurez-vous de bien installer la bandoulière à l'imprimante lorsque vous l'utilisez. Une chute de l'imprimante peut provoquer des blessures ou un dysfonctionnement. |
|  | Évitez de mettre votre peau en contact avec la batterie lorsque vous utilisez le clip de ceinture ou la bandoulière. Un contact prolongé avec la peau peut entraîner des brûlures à basse température. |
|  | Gardez les produits hors de portée des nourrissons et des enfants. |

3. CONSIGNES DE FONCTIONNEMENT

Veillez à suivre les consignes suivantes et utilisez correctement les produits pour en obtenir et conserver les performances optimales.

■ Utilisation des produits

Précautions d'utilisation environnementales

- ◆ Veillez à ne pas faire tomber ou cogner les produits sur une surface dure.
- ◆ N'installez PAS les produits à la lumière directe du soleil.
- ◆ Faites attention à la température ambiante et à l'humidité.
Les données suivantes indiquent les conditions adéquates d'utilisation de l'imprimante :

| | Gamme de température | Gamme d'humidité |
|------------|------------------------------------|--|
| Impression | -20 °C à 55 °C (-4 °F à 131 °F) | 10 % HR à 90 % HR (sans condensation) |
| Chargement | 0 °C à 40 °C (32 °F à 104 °F) | 10 % HR à 90 % HR (sans condensation) |

Consultez « 20 CARACTÉRISTIQUES » pour connaître la gamme d'humidité garantie pour chaque température.

- ◆ N'installez PAS les produits près d'appareils produisant un fort magnétisme, tels qu'une photocopieuse.
- ◆ N'installez PAS les produits dans un lieu soumis à des gaz corrosifs ou à du siloxane, etc.
- ◆ NE branchez PAS l'adaptateur c.a. ou le câble c.a. sur la même prise murale avec des dispositifs produisant du bruit.

Précautions d'utilisation et de fonctionnement

- ◆ N'imprimez PAS sans papier thermique.
- ◆ N'utilisez PAS de papiers thermiques collés ensemble.
- ◆ NE tirez JAMAIS sur le papier thermique à la main avec force lorsque le papier thermique est chargé.
- ◆ N'ouvrez PAS le capot papier pendant l'impression.
- ◆ NE touchez PAS le papier thermique lors de l'impression. Couvrir la sortie du papier ou tirer sur le papier thermique lorsqu'il est éjecté peut provoquer un bourrage papier ou une erreur d'alimentation.
- ◆ NE connectez PAS ou NE déconnectez PAS le câble USB pendant l'impression ou la communication.
NE touchez PAS la prise du câble USB lors de l'impression.
- ◆ Lorsque vous manipulez l'imprimante, faites attention à l'électricité statique. Lorsque l'électricité statique est déchargée, elle peut provoquer une erreur de communication USB.
Lorsque ce problème survient, débranchez la prise USB connectée au dispositif hôte et attendez quelques secondes avant de la rebrancher.
- ◆ NE retirez PAS la batterie ou l'adaptateur c.a. lors de l'impression ou la communication.
- ◆ Si l'imprimante suspend l'impression en raison d'une faible capacité restante de batterie, connectez l'adaptateur c.a., et reprenez l'impression ou la communication.

- ◆ N'utilisez PAS la tête thermique lorsque celle-ci est mouillée, car vous risquez de l'endommager.
- ◆ L'utilisation de l'imprimante à basse température ou l'impression à grande vitesse peuvent provoquer une impression imprécise ou un grand bruit. Il ne s'agit pas d'un défaut de l'imprimante mais d'un phénomène inhérent au papier.
- ◆ Une impression continue à grande vitesse peut causer un arrêt temporaire de l'impression en raison d'une détection de température de l'imprimante. L'impression redémarre lorsque la température de l'imprimante redescend. Lorsque cette erreur se produit et que « Sélection de la mise au rebut des données lorsqu'une erreur se produit » est « Activé » dans les réglages de fonctions, les données d'impression transmises lors de l'erreur sont mises au rebut.
- ◆ À basse température, la durée de fonctionnement de l'imprimante peut être réduite en raison des caractéristiques de la batterie.
- ◆ L'indicateur de la capacité restante de batterie figurant dans la POWER LED est utilisé comme référence. Le niveau de batterie peut être modifié de manière significative selon le fonctionnement de l'imprimante ; chargez donc la batterie avant que celle-ci ne soit déchargée.
- ◆ La batterie doit être chargée dans un endroit dont la température est comprise entre 0 °C à 40 °C (32 °F à 104 °F).
- ◆ Le temps de chargement dépend de la température ambiante et du niveau de tension de la batterie. Le temps de chargement prend généralement 4 heures après le déchargement complet de la batterie si vous utilisez l'imprimante ou le chargeur de batterie « PWC-A071-A1 ». Cela prend 5 heures si vous utilisez le chargeur de batterie quadruple « PWC-A074-A1 ».
- ◆ La batterie, l'adaptateur c.a. et le chargeur de voiture peuvent chauffer légèrement en cours d'utilisation. C'est un phénomène normal et en aucun cas un dysfonctionnement.
- ◆ Après avoir utilisé le chargeur de batterie, débranchez la prise c.a. de la prise murale. Veillez également à retirer la batterie du chargeur de batterie.
- ◆ Utilisez toujours le papier thermique spécifié. Consultez « 21 ACCESSOIRES ET CONSOMMABLES » pour plus de détails.
- ◆ NE touchez PAS la tête thermique directement. Sinon, vous pourriez en altérer la qualité d'impression en la salissant ou à cause de l'électricité statique.
- ◆ Ne touchez JAMAIS directement la tête thermique, le capteur de papier ou le rouleau du plateau lors de l'ouverture du capot papier pour placer le papier thermique. Effectuer ces actions peut provoquer des blessures ou autres accidents.
- ◆ L'imprimante possède 2 massicots au niveau de la sortie du papier : un sur le côté de l'imprimante, et l'autre sur le côté du capot papier.
NE touchez PAS les massicots directement avec les mains. Veillez surtout à ne pas toucher les massicots exposés lorsque le capot papier est ouvert.
- ◆ Faites attention de ne pas vous coincer les doigts ou les mains dans l'imprimante lorsque vous ouvrez ou fermez le capot du papier.
- ◆ L'adaptateur c.a. et le chargeur de voiture ne sont destinés qu'au chargement. Même si l'adaptateur c.a. ou le chargeur de voiture est connecté à l'imprimante, celle-ci ne peut pas imprimer sans batterie.
- ◆ Le chargement de la batterie à l'aide du chargeur de voiture est possible lorsque le moteur de la voiture tourne ou est en position accessoire. Assurez-vous que la batterie du véhicule est suffisamment chargée avant d'utiliser le chargeur de voiture en position accessoire.
- ◆ Après avoir utilisé le chargeur de voiture, assurez-vous de bien débrancher la prise allume-cigare de la prise accessoire de voiture.
- ◆ N'imprimez PAS lorsque vous êtes en train de conduire. Une éjection du papier thermique peut gêner la conduite du véhicule.

- ◆ NE laissez PAS tomber et N'introduisez PAS de corps étrangers, comme des clips, des épingles ou des vis dans les pièces internes ou une fente des produits.
- ◆ NE renversez PAS de liquide et NE pulvérisiez PAS de solvant sur les produits.
- ◆ N'utilisez JAMAIS d'objet pointu comme la pointe d'un crayon pour pousser le bouton du panneau de commande.
- ◆ Faites attention de ne pas vous blesser ou d'endommager d'autres objets avec le bord de la plaque.
- ◆ En cas de problème avec l'imprimante pendant son utilisation, arrêtez immédiatement de l'utiliser et retirez la batterie. Puis, débranchez la prise c.a. ou allume-cigare de la prise murale ou d'une prise accessoire de voiture.
- ◆ NE démontez JAMAIS l'imprimante en l'absence d'un dépanneur.
- ◆ Veillez à bien fermer le capot pour empêcher l'imprimante de tomber lorsque vous utilisez la mallette de transport.
- ◆ La mallette de transport n'est pas conçue pour protéger contre les chutes ou le contact avec l'eau.
- ◆ Si l'imprimante tombe alors que la mallette de transport est utilisée, fermez à nouveau le capot papier avant de l'utiliser. Il se peut que le capot papier s'ouvre dans la mallette de transport.

Précautions pour la communication sans fil

- ◆ Lorsque vous utilisez l'interface Bluetooth, la communication peut devenir instable en raison de l'influence des ondes radio externes. Cela est dû aux spécifications Bluetooth, une norme de communication sans fil.
- ◆ Le modèle Bluetooth utilise une plage de fréquence de 2,4 GHz. Le modèle LAN sans fil IEEE802.11b/g/n utilise une plage de fréquence de 2,4 GHz, et le modèle IEEE802.11a/n utilise une gamme de fréquence de 5 GHz. Par conséquent, si ces modèles sont utilisés à proximité d'autres LAN sans fil ou d'équipements utilisant la même plage de fréquence, tel qu'un four à micro-ondes, des interférences radioélectriques peuvent se produire et la communication peut devenir instable. Si cela se produit, mettez l'équipement perturbateur hors tension ou éloignez-le. Vous pouvez également réduire la distance entre le dispositif hôte et l'imprimante autant que possible.
- ◆ Lorsque vous utilisez le modèle LAN sans fil IEEE 802.11a/n, l'imprimante peut interrompre temporairement la communication avant d'émettre des ondes radio vers le canal cible afin de ne pas affecter les radars météorologiques, de contrôle de trafic aérien ou autres. Ceci permet de surveiller la présence d'ondes radar pendant une durée déterminée. Si l'imprimante détecte des ondes radio telles que des ondes radar pendant son fonctionnement, celle-ci peut basculer sur un autre canal.

Précautions de maintenance

- ◆ Nettoyez les boîtiers des produits avec un chiffon doux et non pelucheux. N'utilisez PAS d'alcool ou d'autres solvants.
- ◆ Avant utilisation, nettoyez les bornes avec un chiffon doux, sec et non pelucheux lorsque ces dernières sont sales. Des bornes sales peuvent provoquer une erreur de contact.
- ◆ Lorsque vous nettoyez la tête thermique, essuyez-la toujours avec un coton ou toute autre matière douce.
- ◆ Si la mallette de transport est sale, nettoyez-la à l'aide d'un chiffon humidifié à l'eau et bien essoré.

Précautions de stockage

- ◆ Coupez l'alimentation de l'imprimante en cas de non-utilisation.
D'autre part, lorsque l'imprimante n'est pas utilisée pendant une longue période,
 - Retirez la batterie de l'imprimante. Sinon, cela provoquera une décharge excessive, et la batterie ne pourra pas être utilisée, même après avoir été chargée.
 - Débranchez l'adaptateur c.a. de la prise murale.
 - Placez le papier thermique pour protéger le plateau.
- ◆ Lorsque vous n'utilisez pas l'imprimante pendant une longue période, rangez la batterie dans un endroit frais. Évitez autant que possible un stockage de longue durée du produit si celui-ci est complètement chargé, car cela pourrait réduire la durée de vie de la batterie.

■ Manipulation du papier thermique

- ◆ Stockez le papier thermique dans un lieu frais, sec et sombre.
- ◆ NE frottez PAS le papier thermique avec des objets durs.
- ◆ NE laissez PAS le papier thermique à proximité de solvants organiques.
- ◆ NE laissez PAS des films PVC, des gommes ou du ruban adhésif en contact avec le papier thermique pendant de longues périodes.
- ◆ N'empilez PAS le papier thermique avec des diazocopies juste après la copie.
- ◆ N'utilisez PAS de colle chimique.

■ Précautions concernant la mise au rebut

Lors de la mise au rebut de produits usagés, veillez à respecter les réglementations et lois de chaque district.

■ Notation

Les 2 types de notation suivants sont utilisés tout au long de ce manuel pour attirer votre attention sur les consignes de fonctionnement et les éléments à retenir à côté des symboles indiqués dans « 2 CONSIGNES DE SÉCURITÉ » :

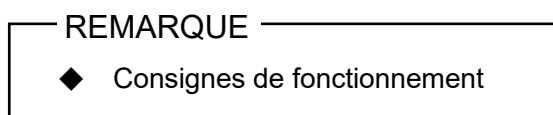

Ce cadre contient des éléments qui doivent être respectés afin d'éviter tout dysfonctionnement ou altération des performances.

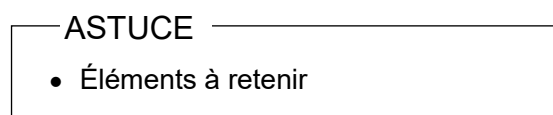

Ce cadre contient des astuces utiles à retenir pour utiliser les produits.

4. PRÉPARATION

Assurez-vous que l'imprimante et ses accessoires sont présents.
Conservez l'emballage et les éléments correspondants pour un transport ultérieur ou un stockage de longue durée.



Imprimante



Batterie

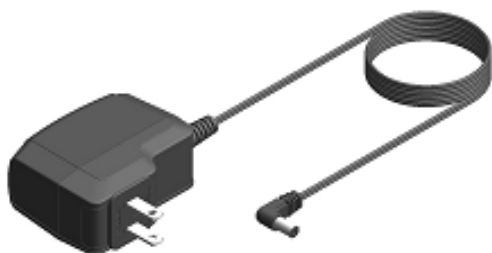

Adaptateur c.a.



Câble USB



Clip de ceinture

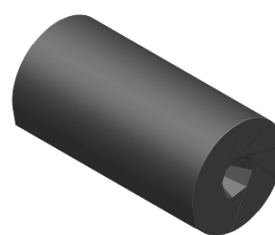

Échantillon de papier thermique



Guide de démarrage rapide



Consignes de sécurité

Les accessoires disponibles sont indiqués ci-dessous.
Consultez « 20 CARACTÉRISTIQUES » et « 21 ACCESSOIRES ET CONSOMMABLES », et assurez-vous d'acheter nos produits spécifiés répertoriés dans les présentes références.



Batterie*



Chargeur de batterie



Chargeur de batterie quadruple



Adaptateur c.a.*



Adaptateur c.a. pour chargeur de batterie quadruple



Câble c.a.



Station d'accueil



Chargeur de voiture



Câble USB*



Bandoulière



Attache de bandoulière



Clip de ceinture*



Mallette de transport

* : Il est inclus avec l'imprimante à la livraison.

5. IDENTIFICATION DU TYPE DE MODÈLE

Le modèle d'imprimante est indiqué de la manière suivante :

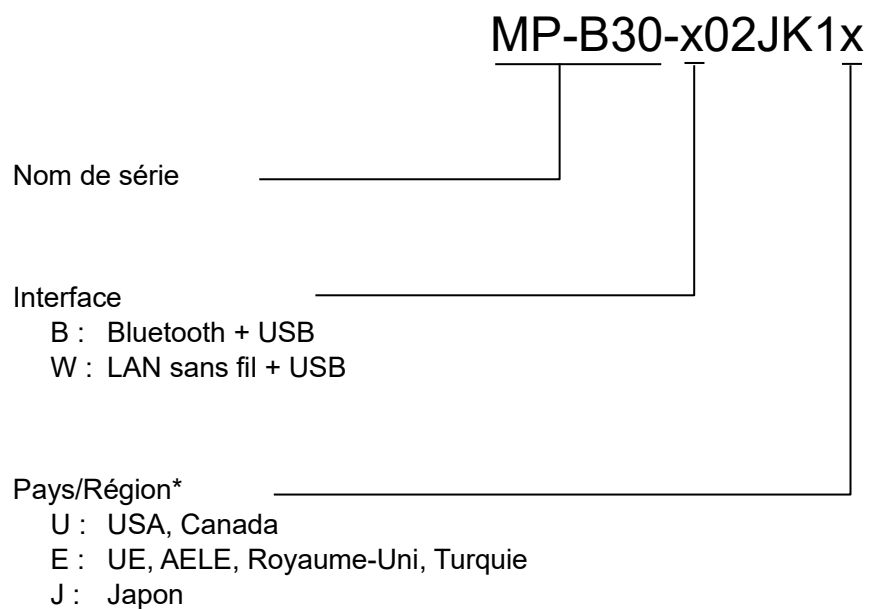

* : Le modèle LAN sans fil uniquement.

6. COMPOSANTS DE L'IMPRIMANTE

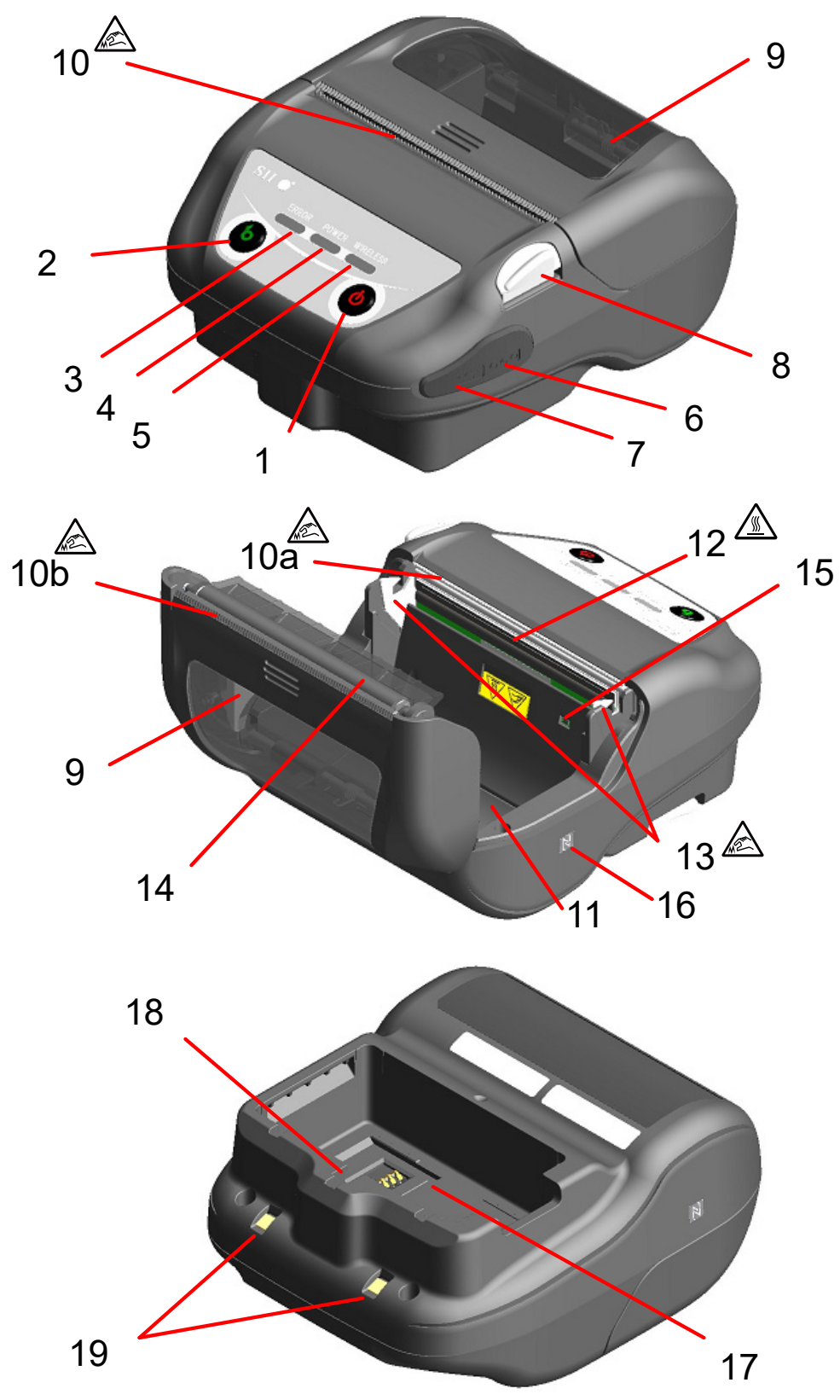

1 Bouton POWER

Le bouton POWER permet de mettre l'imprimante sous/hors tension. La POWER LED s'allume lors de la mise sous tension de l'imprimante. Pour la mettre hors tension, maintenez le bouton enfoncé pendant plus de 1 seconde.

2 Bouton FEED

Le bouton FEED exécute l'alimentation en papier. Lorsque vous maintenez le bouton enfoncé pendant quelques secondes, l'imprimante réalise l'alimentation continue en papier jusqu'à ce que vous relâchiez le bouton.

En mode marque, le papier peut être avancé (alimentation continue en papier jusqu'à détection de la marque) en appuyant une fois sur ce bouton.

3 ERROR LED

La ERROR LED s'allume lorsque qu'il y a un problème avec l'imprimante. Pour plus de détails, consultez « 7 INDICATION LED DE L'IMPRIMANTE ».

4 POWER LED

La POWER LED s'allume lors de la mise sous tension de l'imprimante. Pour plus de détails, consultez « 7 INDICATION LED DE L'IMPRIMANTE ».

5 WIRELESS LED

La WIRELESS LED montre l'état de connexion de la communication sans fil (Bluetooth / LAN sans fil). Pour plus de détails, consultez « 7 INDICATION LED DE L'IMPRIMANTE ».

6 Connecteur d'alimentation

Le connecteur est destiné à un chargement avec un adaptateur c.a. ou un chargeur de voiture.

7 Connecteur USB

Le connecteur est destiné à une utilisation de l'interface USB.

8 Bouton d'ouverture du capot papier

Le bouton est destiné à ouvrir le capot papier.

9 Capot papier

Le plateau est séparé du papier thermique lors de l'ouverture de ce capot. Ouvrez ce capot lorsque vous remplacez le papier thermique ou nettoyez la tête thermique.

10 Sortie du papier

Le papier thermique est éjecté par ici. Deux massicots sont installés : un sur le côté de l'imprimante, et l'autre sur le côté du capot papier (10a, 10b).

Veillez à ne pas toucher les massicots.

11 Porte-papier

Le porte-papier maintient le papier thermique.

12 Tête thermique

La tête thermique imprime des données sur le papier thermique. NE touchez JAMAIS la tête thermique avec les mains juste après une impression car elle peut chauffer.

13 Levier de verrouillage

Le levier bouge à l'ouverture et à la fermeture du capot papier. NE le touchez PAS car l'extrémité est pointue.

14 Plateau

Le plateau permet au papier thermique d'entrer en contact avec la tête thermique. Le plateau pivote de façon à alimenter le papier.

15 Capteur de papier

Le capteur détecte la présence de papier thermique ou d'une marque.

16 Symbole N (uniquement pour MP-B30-B02JK1)

Ce symbole indique la position de l'étiquette NFC. Lorsque vous approchez un appareil équipé du NFC de ce symbole, l'appareil et l'imprimante se connectent facilement.

17 Logement de batterie

La batterie est installée ici.

18 Trou de montage du clip de ceinture

Le clip de ceinture ou la bandoulière est monté à cet endroit pour transporter l'imprimante.

19 Borne de recharge

La borne est destinée à recharger la batterie en utilisant la station d'accueil optionnelle. Ne touchez PAS cette borne de recharge.

7. INDICATION LED DE L'IMPRIMANTE

■ Indication LED de l'imprimante

Les 3 LED de l'imprimante indiquent l'état de cette dernière.

- ERROR LED et POWER LED : Tableau 7-1 État de l'imprimante
- WIRELESS LED : Tableau 7-2 Bluetooth/État du LAN sans fil

Tableau 7-1 État de l'imprimante

| Description | État de l'imprimante | | ERROR LED | | POWER LED | | |
|---|--|---|---------------------------|-------------------|--|-------------------|----------------|
| | | | Couleur | Mode d'activation | Couleur | Mode d'activation | |
| État de l'alimentation/ la batterie | Hors tension | Pause | - | Éteint | - | Éteint | |
| | | Chargement (en mode de chargement hors tension)*1 | - | Éteint | Orange | Allumé | |
| | Sous tension | Niveau 1 de la capacité restante de batterie : Plein | Indique « État d'erreur » | | | Vert | Allumé |
| | | Niveau 2 de la capacité restante de batterie : Moitié | | | | Vert | Clignotement-1 |
| | | Niveau 3 de la capacité restante de batterie : Faible | | | | Orange | Clignotement-1 |
| | | Niveau 4 de la capacité restante de batterie : Déchargé | | | | Orange | Clignotement-5 |
| | | Chargement (en mode de chargement sous tension) | | | | Orange | Allumé |
| | | Erreur de température de la batterie en charge | | | | Rouge | Clignotement-3 |
| Connectée à l'adaptateur c.a./au chargeur de voiture uniquement | Vert | Clignotement-4 | | | | | |
| État d'erreur | Erreur - à cours de papier*2, Erreur - bourrage papier lors de la détection de la marque*2, Erreur - capot papier ouvert*2 | | | | | Rouge | Allumé |
| | Mémoire tampon de sortie pleine*2 | | Rouge | Clignotement-1 | | | |
| | Erreur de température de tête*2, Erreur de température de la batterie | | Rouge | Clignotement-2 | | | |
| | Erreur de tension, Erreur de batterie | | Rouge | Clignotement-3 | | | |
| | Erreur de matériel | | Rouge | Clignotement-2 | Rouge | Clignotement-2 | |
| Mode de fonctionnement | Initialisation | | Rouge | Allumé | - | Éteint | |
| | En mode de micrologiciel de réécriture | | Rouge | Clignotement-3 | - | Éteint | |
| | Micrologiciel de réécriture*3 | | Rouge | Clignotement-4 | - | Éteint | |
| | Mémoire FLASH de réécriture*4 | | Rouge | Clignotement-4 | Indique « État de l'alimentation/la batterie » | | |
| | En mode de réglage de fonctions | | - | Éteint | Rouge | Allumé | |

*1 : Lorsque MS1-7 est désactivée et que l'adaptateur c.a. ou le chargeur de voiture est connecté alors que l'imprimante est hors tension, celle-ci est chargée en mode de chargement hors tension.

*2 : L'état d'erreur n'est pas indiqué en mode de chargement hors tension.

*3 : L'imprimante étant en cours de réécriture du micrologiciel, ne la mettez pas hors tension lors de l'affichage de ce mode.

*4 : L'imprimante étant en cours de réécriture de la mémoire FLASH, ne la mettez pas hors tension lors de l'affichage de ce mode.

Tableau 7-2 Bluetooth/État du LAN sans fil

| État de communication sans fil | WIRELESS LED | |
|--|--------------|-------------------|
| | Couleur | Mode d'activation |
| Mode sans fil désactivé*1 | - | Éteint |
| Connexion | Bleu | Allumé |
| Non connecté | Bleu | Clignotement-2 |
| Communication sans fil en cours d'initialisation | Bleu | Clignotement-4 |
| En mode d'appairage*2 | Bleu | Clignotement-3 |

*1 : En mode de chargement hors tension, la communication sans fil est toujours désactivée.

*2 : Uniquement pour le modèle Bluetooth et quand sa réponse à une requête dans les réglages de fonctions est réglée sur « Mode d'appairage ».

Tableau 7-3 Mode de clignotement LED



| État | Mode |
|----------------|--|
| Clignotement-1 |  |
| Clignotement-2 |  |
| Clignotement-3 |  |
| Clignotement-4 |  |
| Clignotement-5 |  |

Tableau 7-4 Guide de capacité restante de batterie

| État de la batterie | Capacité restante de batterie |
|---|-------------------------------|
| Niveau 1 de la capacité restante de batterie : Plein | Environ 80 % |
| Niveau 2 de la capacité restante de batterie : Moitié | Environ 40% |
| Niveau 3 de la capacité restante de batterie : Faible*1 | Environ 10% |
| Niveau 4 de la capacité restante de batterie : Déchargé*2 | Déchargé |

*1 : Chargez la batterie dès que possible. Sinon, l'impression peut s'arrêter selon le contenu à imprimer.

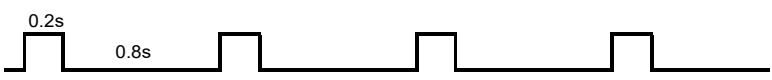
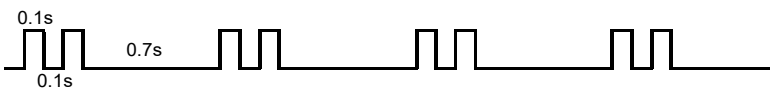
*2 : La capacité restante est insuffisante pour l'impression. Rechargez la batterie.

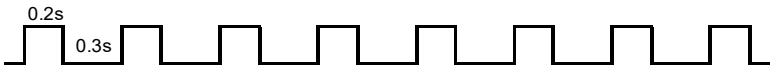
ASTUCE

- L'indicateur de la capacité restante de batterie figurant dans la POWER LED est utilisé comme référence. Le niveau de batterie peut être modifié de manière significative selon le fonctionnement de l'imprimante ; chargez donc la batterie avant que celle-ci ne soit déchargée.

■ Erreur et procédure de récupération

Lorsqu'une erreur survient, l'imprimante stoppe le processus d'impression. Cependant, la réception de données reste active. Le tableau ci-dessous répertorie les erreurs et leurs procédures de récupération.

Tableau 7-5 Erreur et procédure de récupération

| Erreur | Détail | Procédure de récupération | Priorité ^{*1} |
|--|--|---|------------------------|
| Erreur de température de la batterie en charge ^{*2} | L'imprimante suspend le chargement car la température de la batterie est hors de la gamme de température de fonctionnement (chargement). | L'imprimante recommence automatiquement à charger lorsque la température de la batterie est comprise dans la gamme de température de fonctionnement (chargement). Attendez un petit moment dans un endroit où la température ambiante est comprise entre 0 °C à 40 °C (32 °F à 104 °F). | - |
| Connecté à l'adaptateur c.a. uniquement / chargeur de voiture uniquement ^{*2} (La batterie n'est pas installée) | L'imprimante ne peut pas imprimer, car la batterie n'est pas installée. | Installez la batterie et l'adaptateur c.a., ou la batterie et le chargeur de voiture. ^{*3} | - |
| Mémoire tampon de sortie pleine | La mémoire tampon de sortie de l'imprimante est pleine. | Lisez les données de réponse du dispositif hôte. | 1 |
| Erreur - à cours de papier | Il n'y a pas de papier thermique. | Ouvrez le capot papier, placez un papier thermique, puis fermez le capot papier. | 2 |
| Erreur de bourrage papier lors de la détection de la marque | La marque ne peut pas être détectée. | Utilisez du papier marqué. | |
| Erreur - capot papier ouvert | Le capot papier est ouvert. | Fermez le capot papier. | 3 |
| Erreur de tension | La tension de la batterie dépasse les valeurs de la plage autorisée. | Rechargez la batterie. | 4 |
| Erreur de température de tête | La température de la tête thermique dépasse les valeurs de la plage de température de fonctionnement. | La récupération de l'imprimante se fait automatiquement lorsque la température de la tête thermique est comprise dans la plage de température de fonctionnement. Attendez un petit moment dans un endroit où la température ambiante est comprise entre -20°C à 55°C (-4°F à 131°F). | 5 |
| Erreur de température de la batterie | La température de la batterie dépasse les valeurs de la plage de température de fonctionnement (impression). | La récupération de l'imprimante se fait automatiquement lorsque la température de la batterie est comprise dans la plage de température de fonctionnement (impression). Attendez un petit moment dans un endroit où la température ambiante est comprise entre -20°C à 55°C (-4°F à 131°F). | 6 |
| Erreur de batterie | Une anomalie est survenue dans la batterie. | Retirez la batterie de l'imprimante et réinstallez-la. Lorsque les bornes sont sales, nettoyez-les avec un chiffon doux, sec et non pelucheux. Si le problème persiste, remplacez la batterie. | 7 |
| Erreur de matériel | Une anomalie survient dans la tête thermique ou dans le circuit imprimé. | La récupération ne peut être effectuée. Demande de réparation. | 8 |

- *1 : Ceci indique la priorité lorsque plusieurs erreurs surviennent en même temps. Le nombre le plus grand indique la plus grande priorité. Par exemple, lorsque « Mémoire tampon de sortie pleine » et « À cours de papier » se produisent en même temps, la LED affiche « À cours de papier » puisque cette erreur a une priorité plus importante.
- *2 : Lorsque « Erreur de température de la batterie en charge » ou « Connecté à l'adaptateur c.a. uniquement / chargeur de voiture uniquement » se produit, la POWER LED affiche ces erreurs. Si cette erreur se produit en même temps qu'une autre erreur, les erreurs sont indiquées respectivement par la POWER LED et la ERROR LED.
- *3 : L'adaptateur c.a. et le chargeur de voiture ne sont destinés qu'au chargement. Effectuez la connexion conformément aux consignes de « Chargement à l'aide de l'imprimante et de l'adaptateur c.a. » de la section « 14 CHARGEMENT DE LA BATTERIE » et « Chargement à l'aide de l'imprimante et du chargeur de voiture » de la section « 16 CHARGEMENT À L'AIDE DU CHARGEUR DE VOITURE ».

8. INSTALLATION DE LA BATTERIE

Utilisez la batterie pour alimenter l'imprimante en courant électrique.

L'adaptateur c.a. et le chargeur de voiture ne sont destinés qu'au chargement. Même si l'adaptateur c.a. ou le chargeur de voiture est connecté à l'imprimante, celle-ci ne peut pas imprimer sans batterie.

Pour la connexion de l'adaptateur c.a., consultez « 14 CHARGEMENT DE LA BATTERIE ».

Pour la connexion du chargeur de voiture, consultez « 16 CHARGEMENT À L'AIDE DU CHARGEUR DE VOITURE ».

La batterie et l'adaptateur c.a. sont inclus avec l'imprimante à la livraison, mais ils sont également disponibles en tant qu'accessoires optionnels. Consultez « 20 CARACTÉRISTIQUES » et « 21 ACCESSOIRES ET CONSOMMABLES », et assurez-vous d'acheter nos accessoires spécifiés répertoriés dans les présentes références.

■ Installation/Retrait de la batterie

REMARQUE

- ◆ Assurez-vous de mettre l'imprimante hors tension lors de l'installation/du retrait de la batterie.
- ◆ Si la batterie est retirée lors de l'enregistrement des données à l'aide de la commande d'enregistrement ou des réglages par la commande de réglage de fonctions, les données peuvent être effacées.
- ◆ Lorsque vous n'utilisez pas l'imprimante pendant une longue période, retirez la batterie de l'imprimante.
- ◆ Consultez « 2 CONSIGNES DE SÉCURITÉ » et « 3 CONSIGNES DE FONCTIONNEMENT » pour prendre connaissance des précautions relatives à la batterie.

Installation de la batterie

La batterie de l'imprimante s'installe dans le sens indiqué sur l'illustration 8-1.

La batterie ne peut pas être installée si elle est mise dans le mauvais sens.

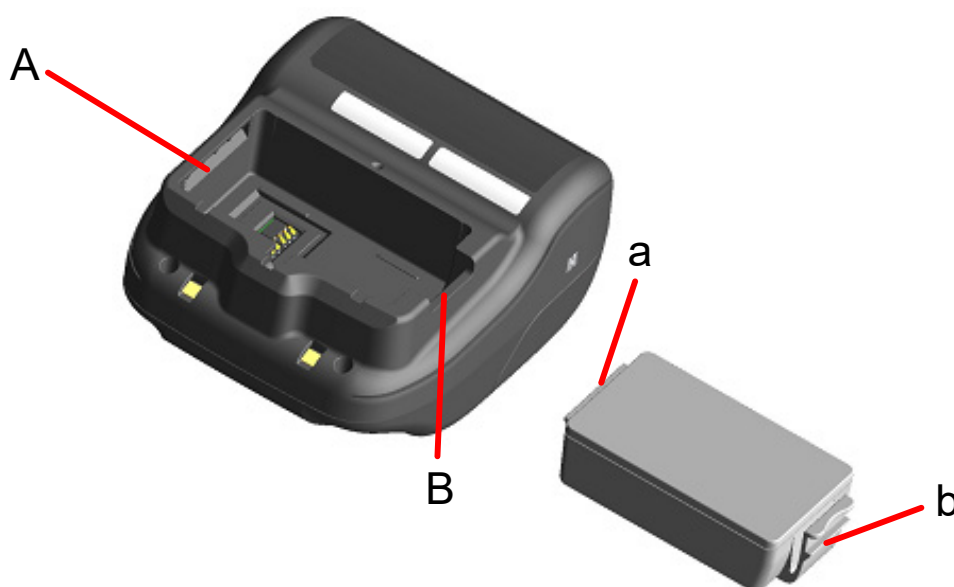

Illustration 8-1 Sens de la batterie

- (1) Assurez-vous que l'imprimante est hors tension.
- (2) Insérez la languette « a » de la batterie dans la rainure « A » de l'imprimante.



Illustration 8-2 Installation de la batterie (1)

- (3) Appuyez sur la batterie dans la direction de la flèche tel qu'indiqué dans l'illustration Illustration 8-3 jusqu'à ce que la languette « b » de la batterie se fixe dans la rainure « B » de l'imprimante.



Illustration 8-3 Installation de la batterie (2)

- (4) Assurez-vous que la batterie de l'imprimante est correctement installée.
 - Veillez à ce que la languette « a » de la batterie soit insérée sous la rainure « A » de l'imprimante.
 - Veillez à ce que la languette « b » de la batterie soit bloquée dans la rainure « B » de l'imprimante.

Retrait de la batterie

- (1) Mettez l'imprimante hors tension.
- (2) Comme indiqué sur l'illustration 8-4, poussez la commande « c » de la batterie dans le sens de la flèche 1, puis retirez-la en la tirant vers le haut dans le sens indiqué par la flèche 2.

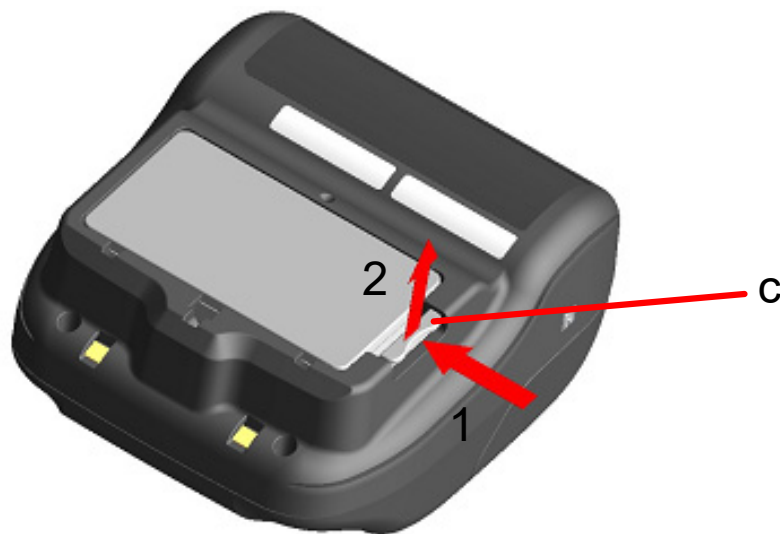

Illustration 8-4 Retrait de la batterie

ASTUCE

- La batterie peut chauffer légèrement en cours d'utilisation. C'est un phénomène normal et en aucun cas un dysfonctionnement.
- Lorsque le temps d'utilisation de la batterie diminue de manière significative, la fin de vie utile de la batterie est atteinte. Veuillez racheter une batterie neuve.
- Lorsque la batterie est utilisée à basse température, la durée de fonctionnement d'utilisation de l'imprimante peut être réduite.
- La batterie peut se détériorer, même si vous ne l'utilisez pas.
- Lorsque le réglage « Mise hors tension automatique » est réglé sur « Activé », l'imprimante est automatiquement mise hors tension après ne pas avoir fonctionné pendant la durée définie, ce qui peut empêcher une consommation inutile de la batterie. Pour plus de détails, consultez « 11 RÉGLAGES DE FONCTIONS ».
- Mettez les batteries usagées ou inutiles au rebut en respectant les réglementations locales.

9. CHARGEMENT DE PAPIER THERMIQUE

L'imprimante utilise des rouleaux de papier thermique (ci-après dénommé « papier thermique »). Utilisez le papier thermique avec la surface imprimable enroulée vers l'extérieur. Les réglages de fonctions de l'imprimante diffèrent selon le papier thermique utilisé. Consultez « 11 RÉGLAGES DE FONCTIONS » pour plus de détails.

■ Comment charger du papier thermique

- (1) Appuyez sur le bouton d'ouverture du capot papier dans le sens de la flèche indiquée sur l'illustration 9-1, puis ouvrez le capot.



Illustration 9-1 Bouton d'ouverture du capot papier

REMARQUE

- ◆ Appuyez jusqu'à la fin du bouton d'ouverture du capot papier. Sinon, le capot papier peut ne pas s'ouvrir.

- (2) Placez le papier thermique dans le porte-papier avec la surface imprimable face à la tête thermique. Si le papier est mis dans le mauvais sens, l'imprimante ne peut imprimer.



Illustration 9-2 Orientation du papier thermique

REMARQUE

- ◆ L'imprimante possède 2 massicots au niveau de la sortie du papier : un sur le côté de l'imprimante, et l'autre sur le côté du capot papier. Veillez à ne pas vous couper les doigts avec les massicots lors du chargement du papier thermique.
- ◆ NE touchez JAMAIS la tête thermique juste après une impression car elle peut chauffer.
- ◆ NE touchez PAS l'engrenage du plateau ni l'engrenage de l'imprimante. Cela pourrait altérer la qualité d'impression ou provoquer des dégâts.

- (3) Tirez le papier thermique tout droit jusqu'à ce que le haut du papier thermique dépasse de 5 cm ou plus de la sortie du papier. Il ne doit pas partir de travers.



Illustration 9-3 État du papier thermique

REMARQUE

- ◆ Si le papier thermique est chargé de travers dans le porte-papier, le papier thermique peut ne pas s'éjecter directement. Le cas échéant, chargez correctement le papier thermique.

- (4) Poussez fermement le centre du capot papier (la flèche sur l'illustration Illustration 9-4) pour fermer le capot.



Illustration 9-4 Capot papier

- (5) Lorsque le papier marqué est utilisé, réglez MS1-2 (sélection du mode marque) sur Activé. Consultez « 11 RÉGLAGES DE FONCTIONS » pour plus de détails sur les réglages. De plus, appuyez sur le bouton FEED une fois pour faire avancer le papier (alimentation continue en papier jusqu'à détection de la marque).

REMARQUE

- ◆ Lorsque le capot papier est fermé, le haut du papier thermique peut se colorer à cause de la friction avec une partie de l'imprimante. Dans ce cas, insérez le papier thermique et coupez le haut du papier thermique coloré avant de démarrer l'impression.
- ◆ NE couvrez PAS la sortie du papier et NE laissez PAS le papier thermique éjecté. Cela pourrait provoquer un bourrage.

ASTUCE

- Laisser l'imprimante avec le papier thermique pendant une longue période peut provoquer des problèmes d'alimentation en papier, car la surface du papier thermique peut rester collée à la tête thermique en raison des changements climatiques. Dans ce cas, ouvrez le capot papier et séparez le papier thermique de la tête thermique, puis refermez le capot avant utilisation.

■ Forme du papier thermique

Utilisez toujours le papier thermique spécifié. Consultez « 21 ACCESSOIRES ET CONSOMMABLES » pour plus de détails.

REMARQUE

- ◆ Utilisez le papier thermique dont le diamètre maximal est de 51 mm ou moins.
- ◆ Utilisez le papier thermique dont la largeur maximale est inférieure ou égale à 80 mm +0,5 mm, écart d'enroulage compris.
- ◆ N'utilisez PAS de papier thermique avec des extrémités collées.
- ◆ Utilisez le papier thermique dont le diamètre intérieur est de 8 mm ou plus.

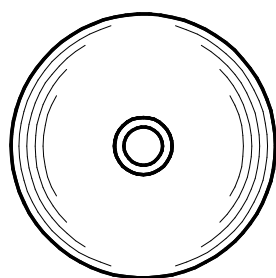

CORRECT

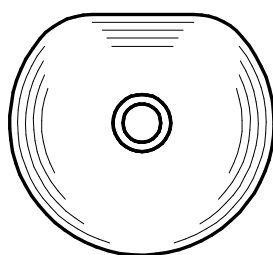

INCORRECT

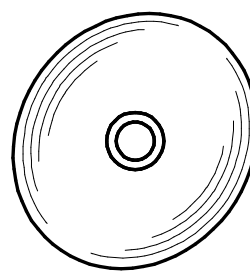

INCORRECT

REMARQUE

- ◆ N'utilisez PAS de papier thermique déformé. Cela pourrait endommager l'imprimante.

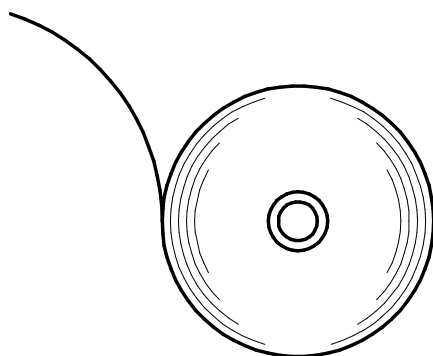

CORRECT

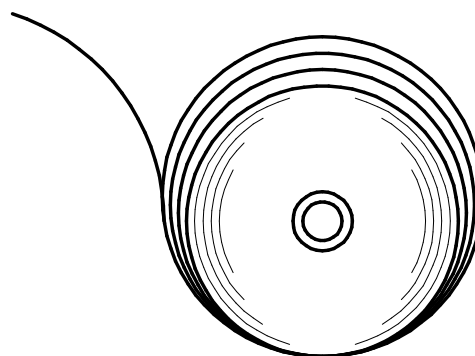

INCORRECT

REMARQUE

- ◆ Si vous utilisez un rouleau de papier thermique déroulé, réenroulez-le avant utilisation.

10. TEST D'IMPRESSION

L'imprimante peut effectuer des tests d'impression.

Lors du test d'impression, la version du microprogramme, les valeurs définies dans les réglages de fonctions, etc. sont imprimées.

■ Procédure de test d'impression : Modèle Bluetooth

- (1) Placez le papier thermique dans l'imprimante, comme indiqué dans « 9 CHARGEMENT DE PAPIER THERMIQUE ».
Assurez-vous qu'aucune erreur ne se produit, puis mettez l'imprimante hors tension.
- (2) Appuyez sur le bouton POWER tout en maintenant appuyé le bouton FEED. Relâchez le bouton POWER. Lorsque le test d'impression débute, relâchez le bouton FEED.

```

Thermal Printer
MP-B30 [ Ver X.XX.XX ]
DD, MMM, YYYY
Copyright (C) :SII

* MS1 *
1) Interface:USB/Wireless
2) Mark Mode:Disable
6) Error Through:Enable
7) Auto Activation by AC:Disable
8) Response Data Discarding:Disable

* MS2 *
1) Paper Set Handle:None
2) Realtime Command:Enable
3-4)Print Quality:Standard
5-6)LED Brightness:Level 4

* MS4 *
1-8)Print Density:100[%]

* MS5 *
1-8) Thermal Paper:TF50KS-EY

* MS7-B *
Auto Power Off Time:0[sec]

* MS9 *
1) Auto Status Back:Enable
2) Init. Response:Enable

* MS13 *
1) Kanji Code:JIS Code
2) Reverse Function:Disable

* USB Communication *
USB Device Class:Printer

* Bluetooth Communication *
Printer Name: MP-B30
Address: XX:XX:XX:XX:XX:XX
Auto Connection: Enable
Inquiry Response: Pairing Mode

* Font Information *
JIS X 0208-1997 Font Exist
Gaiji Font enable
Down-load Font enable
Character Code Table:Code Page 437
International Character:USA

* Serial Number Information *
XXXXXXXXXX
    
```

Illustration 10-1 Échantillon de test d'impression (Modèle Bluetooth)

```

* Bluetooth Communication *
Printer Name: MP-B30
Address: XX:XX:XX:XX:XX:XX
Auto Connection: Enable
Inquiry Response: Pairing Mode
    
```

Illustration 10-2 Échantillon d'impression des informations Bluetooth

Tableau 10-1 Informations de communication Bluetooth

| Élément | Description |
|------------------|------------------------------------|
| Printer Name | Nom du périphérique Bluetooth |
| Address | Adresse Bluetooth |
| Auto Connection | Connexion auto iOS sélectionnée |
| Inquiry Response | Réponse à une requête sélectionnée |

- (3) Après le test d'impression, le message de sélection du mode est imprimé, comme indiqué sur l'illustration 10-3.
Pour revenir à l'état « prêt à l'impression », sélectionnez « 0 : Normal Mode ».
Pour choisir d'autres modes, appuyez sur le bouton FEED le nombre de fois correspondant au mode sélectionné, puis appuyez sur le bouton POWER.

```
[Mode Select]
0 : Normal Mode
1 : Setting Mode
2 : Wireless ON/OFF Mode
3 : Hex Dump Mode
Press the FEED switch an equal
number of times to the selected number.
After that, press the POWER SW.
```

Illustration 10-3 Message de sélection du mode (Modèle Bluetooth)

■ Procédure de test d'impression : Modèle LAN sans fil

- (1) Placez le papier thermique dans l'imprimante, comme indiqué dans « 9 CHARGEMENT DE PAPIER THERMIQUE ».
Assurez-vous qu'aucune erreur ne se produit, puis mettez l'imprimante hors tension.
- (2) Appuyez sur le bouton POWER tout en maintenant appuyé le bouton FEED. Relâchez le bouton POWER. Lorsque le test d'impression débute, relâchez le bouton FEED.

```
Thermal Printer
MP-B30 [ Ver X.XX.XX ]
DD.MMM.YYYY
Copyright (C):SII

* MS1 *
1) Interface:USB/Wireless
2) Mark Mode:Disable
6) Error Through:Enable
7) Auto Activation by AC:Disable
8) Response Data Discarding:Disable

* MS2 *
1) Paper Set Handle:None
2) Realtime Command:Enable
3-4)Print Quality:Standard
5-6)LED Brightness:Level 4

* MS4 *
1-8)Print Density:100[%]

* MS5 *
1-8) Thermal Paper:TF50KS-EY

* MS7-8 *
Auto Power Off Time:0[sec]

* MS9 *
1) Auto Status Back:Enable
2) Init. Response:Enable

* MS13 *
1) Kanji Code:JIS Code
2) Reverse Function:Disable

* USB Communication *
USB Device Class:Printer

* Font Information *
JIS X 0208-1997 Font Exist
Gaiji Font enable
Down-load Font enable
Character Code Table:Code Page 437
International Character:USA

* Serial Number Information *
XXXXXXXXXX
████████████████████████████████████████████████████████████████████████████████
```

Illustration 10-4
Échantillon de test d'impression (Modèle LAN sans fil)

- (3) Après le test d'impression, le message de sélection du mode est imprimé, comme indiqué sur l'illustration 10-5.
Pour imprimer les informations sur le LAN sans fil, sélectionnez « 4 : Print WLAN Information ». (Appuyez 4 fois sur le bouton FEED, puis sur le bouton POWER.)
L'imprimante se prépare à imprimer une impression des informations sur le LAN sans fil.

```
[Mode Select]
0 : Normal Mode
1 : Setting Mode
2 : Wireless ON/OFF Mode
3 : Hex Dump Mode
4 : Print WLAN Information
Press the FEED switch an equal
number of times to the selected number.
After that, press the POWER SW.
```

Illustration 10-5 Message de sélection du mode (Modèle LAN sans fil)

- (4) Le message d'acquisition d'informations indiqué dans l'illustration 10-6 est imprimé jusqu'au démarrage de l'impression des informations sur le LAN sans fil.

```
Getting WLAN information. Please wait...
```

Illustration 10-6 Obtention du message d'informations sur le LAN sans fil

Après avoir obtenu les informations sur le LAN sans fil, celles-ci sont imprimées comme échantillon tel qu'indiqué sur l'illustration 10-7.

```
* WLAN Communication *
Mode:           Simple AP
Radio:          802.11b/g/n
Country:        US
Channel:        Auto
SSID:           SII-Printer
Security:       None
MAC Address:    XX:XX:XX:XX:XX:XX
IP Address:     192.168.0.1
Subnet Mask:    255.255.255.0
Default Gateway: 0.0.0.0
Module Ver. :   XX.XX
```

Illustration 10-7 Exemple d'impression d'informations sur le LAN sans fil

Tableau 10-2 Informations de communication du LAN sans fil

| Élément | Description |
|-----------------|---|
| Mode | Mode de fonctionnement du LAN sans fil sélectionné |
| Radio | Norme du LAN sans fil sélectionné |
| Country | Pays correspondant US : USA, Canada JP : Japon UE : UE, AELE, Royaume-Uni, Turquie |
| Channel | Canal sélectionné |
| SSID | Réglage du SSID |
| Security | Sécurité sélectionnée |
| DHCP | Mode client DHCP sélectionné (dans le mode client) |
| MAC Address | Adresse MAC |
| IP Address | Adresse IP* |
| Subnet Mask | Masque de sous-réseau* |
| Default Gateway | Adresse de passerelle* |

* : Lorsque le mode client est activé, l'adresse IP, le masque de sous-réseau et l'adresse de passerelle obtenus à partir du serveur DHCP sont imprimés. Lorsque vous appuyez sur le bouton POWER et interrompez l'obtention des informations, celles-ci sont imprimées comme suit : « ---,---,---,--- ». En cas d'expiration du DHCP, la valeur de réglage est appliquée et imprimée.

- (5) Une fois les informations sur le LAN sans fil imprimées, le message de sélection du mode est imprimé, comme indiqué sur l'illustration 10-5.
 Pour revenir à l'état « prêt à l'impression », sélectionnez « 0 : Normal Mode ».
 Pour choisir d'autres modes, appuyez sur le bouton FEED le nombre de fois correspondant au mode sélectionné, puis appuyez sur le bouton POWER.

11. RÉGLAGES DE FONCTIONS

Cette imprimante peut régler différentes fonctions selon les conditions d'utilisation et l'usage prévu. Les contenus de réglages sont stockés dans le commutateur de mémoire (ci-après dénommé « MS ») dans la mémoire FLASH installée sur l'imprimante, et il est possible de régler le MS à l'aide des boutons, du logiciel ou d'une entrée de commande.

Cette section décrit la procédure de réglage à l'aide des boutons.

Consultez « 22 LISTE DES RÉGLAGES DU MS » pour la liste des réglages MS.

REMARQUE

- ◆ Assurez-vous de définir la valeur comme indiquée lorsque « Fixe » est affiché pour 0 ou 1 dans le tableau. Sinon, l'imprimante risque de ne pas fonctionner correctement ou d'arrêter de fonctionner.

ASTUCE

- Si aucun des boutons n'est appuyé dans un délai de 2 minutes après l'impression du message, l'imprimante quitte le mode de réglage de fonctions et retourne dans l'état « prêt à l'impression ».
- Vous pouvez aussi configurer le bouton de mémoire avec le logiciel. Téléchargez les logiciels depuis la page de téléchargement indiquée sur le capot arrière.
Vous pouvez configurer les logiciels suivants.
 - Pour Windows : « SII Printer Setting Utility » inclus dans le pilote d'imprimante
 - Pour iOS et Android : application « SII Printer Utility » fournie par l'App Store ou Google Play

■ Procédure de réglage des fonctions à l'aide des boutons

Pour régler les fonctions à l'aide des boutons, activez le mode de réglage de fonctions de l'imprimante. Pour entrer dans le mode de réglage, suivez les étapes suivantes.

- (1) Chargez le papier thermique dans l'imprimante, comme indiqué dans « 9 CHARGEMENT DE PAPIER THERMIQUE ».
Assurez-vous qu'aucune erreur ne se produit, puis mettez l'imprimante hors tension.
Consultez « 7 INDICATION LED DE L'IMPRIMANTE » pour en savoir plus sur les états d'erreur.
- (2) Appuyez sur le bouton POWER tout en maintenant appuyé le bouton FEED. Relâchez le bouton POWER. Lorsque le test d'impression débute, relâchez le bouton FEED.

- (3) Après le test d'impression, le message de sélection du mode est imprimé, comme indiqué sur l'illustration 11-1.
Pour entrer dans le mode de réglage, sélectionnez « 1 : Setting Mode ». (Appuyez une fois sur le bouton FEED, puis sur le bouton POWER.)

```
[Mode Select]
0 : Normal Mode
1 : Setting Mode
2 : Wireless ON/OFF Mode
3 : Hex Dump Mode
4 : Print WLAN Information
Press the FEED switch an equal
number of times to the selected number.
After that, press the POWER SW.
```

- « 4 : Print WLAN Information » n'est imprimé que pour les modèles LAN sans fil.
- Lorsque vous appuyez une fois sur le bouton FEED, « 1 : Setting Mode » est sélectionné.
- Lorsque vous appuyez sur le bouton POWER sans appuyer sur le bouton FEED, « 0 : Normal Mode » est sélectionné.

Illustration 11-1 Message de sélection du mode

- (4) Lorsque l'imprimante entre dans le mode de réglage, un message pour choisir le MS à régler s'imprime, comme indiqué sur l'illustration 11-2.
Appuyez sur le bouton FEED le nombre de fois correspondant au nombre du MS sélectionné, puis appuyez sur le bouton POWER.

```
[MS Selection]
0 : Exit
1 : MS1
2 : MS2
3 : MS4
4 : MS5
5 : MS7, 8
6 : MS9
7 : MS13
8 : I/F Setting
9 : USB Setting
10: International Character
11: Character Code Table
12: Default Setting
Press the FEED switch an equal
number of times to the selected number.
After that, press the POWER SW.
```

- « 8: I/F Setting » ne s'imprime que pour les modèles Bluetooth. Sélectionnez cette option pour régler la connexion Bluetooth.
- Lorsque vous appuyez une fois sur le bouton FEED, « 1 : MS1 » est sélectionné.
- Lorsque vous appuyez sur le bouton POWER sans appuyer sur le bouton FEED, « 0 : Exit » est sélectionné.

Illustration 11-2 Message de sélection du MS

- (5) Un message pour sélectionner la fonction allouée au MS sélectionné est imprimé comme échantillon, tel qu'indiqué sur l'illustration 11-3.
Appuyez sur le bouton FEED le nombre de fois correspondant au nombre de fonction sélectionné, puis appuyez sur le bouton POWER.

```
[Function selection of MS1]
0 : Return to MS selection
1 : Interface
2 : Error Through
3 : Auto Activation by AC
4 : Response Data Discarding
Press the FEED switch an equal
number of times to the selected number.
After that, press the POWER SW.
```

- Lorsque vous appuyez deux fois sur le bouton FEED, « 2 : Error Through » est sélectionné.
- Lorsque vous appuyez sur le bouton POWER sans appuyer sur le bouton FEED, « 0 : Return to MS Selection » est sélectionné.

Illustration 11-3 Message de sélection de la fonction (Exemple : MS1 sélectionné)

- (6) Un message de choix de la valeur de réglage de la fonction sélectionnée est imprimé comme échantillon, tel qu'indiqué sur l'illustration 11-4.
Appuyez sur le bouton FEED le nombre de fois correspondant à la valeur de réglage sélectionnée, puis appuyez sur le bouton POWER.

```
[Error Through]
0 : Return to function selection
1 : Enable
2 : Disable
Press the FEED switch an equal
number of times to the selected number.
After that, press the POWER SW.
```

- Lorsque vous appuyez une fois sur le bouton FEED, « 1 : Enable » est sélectionné.

Illustration 11-4 Message de sélection de la valeur de réglage (Exemple : Error Through sélectionné)

- (7) Un message de confirmation de la valeur de réglage sélectionnée est imprimé comme échantillon, tel qu'indiqué sur l'illustration 11-5.

```
[Error Through]
Set Enable
Save setting : Feed SW
Discard setting : Power SW
```

Illustration 11-5 Message de confirmation de la valeur de réglage (Exemple : Enable sélectionné)

Appuyez sur le bouton FEED pour enregistrer la valeur de réglage dans la mémoire. L'illustration 11-2 est imprimée.

Appuyez sur le bouton POWER pour supprimer l'élément sélectionné. Un message de sélection de la fonction est imprimé comme échantillon, comme indiqué sur l'illustration 11-3. Si vous sélectionnez « 0 : Return to MS Selection », la sélection de la fonction n'est pas effectuée, et la Illustration 11-2 Message de sélection du MS est imprimée.

Pour continuer à régler les fonctions, retournez au point (4).

- (8) Pour quitter le mode de réglage, sélectionnez « 0 : Exit » dans l'illustration Illustration 11-2 Message de sélection du MS.
Le test d'impression et l'impression de Illustration 11-1 Message de sélection du mode redémarrent.
Vérifiez que les fonctions sont réglées.

Pour revenir à l'état « prêt à l'impression », sélectionnez « 0 : Normal Mode » dans « Message de sélection du mode ».

Pour régler à nouveau les fonctions, revenez au point (3).

12. CONNEXION AU DISPOSITIF HÔTE

L'imprimante prend en charge les interfaces USB et Bluetooth ou LAN sans fil.

La sélection de l'interface Bluetooth ou de l'interface LAN sans fil dépend du modèle.

Ordonnez le modèle du mode de communication à utiliser comme suit :

- Modèle Bluetooth (MP-B30-Bxxxxxx) : Interface Bluetooth + interface USB
- Modèle LAN sans fil (MP-B30-Wxxxxxx) : Interface LAN sans fil + interface USB

La vitesse de communication peut être réduite en fonction du logiciel de traitement ou du contenu à imprimer.

L'interface doit être réglée sur USB dans les endroits où l'émission d'ondes radio est interdite.

Pour faire basculer temporairement l'interface, appuyez 3 fois sur le bouton POWER en 3 secondes lorsque l'imprimante est sous tension.

La WIRELESS LED s'allume ou clignote lorsque la communication sans fil est activée.

La WIRELESS LED s'éteint lorsque la communication sans fil est désactivée.

■ Interface USB

- (1) Assurez-vous que l'imprimante est hors tension.
- (2) Ouvrez le capot du connecteur USB sur l'imprimante et branchez la prise du câble USB au connecteur USB comme indiqué sur l'illustration 12-1.



Illustration 12-1 Branchement du câble USB à l'imprimante

- (3) Mettez l'imprimante sous tension, puis envoyez les données du dispositif hôte vers l'imprimante.
- (4) Vérifiez que les données sont imprimées correctement.

REMARQUE

- ◆ Lorsque vous branchez un câble USB au connecteur USB, poussez la prise jusqu'au bout.
- ◆ Tenez la prise lorsque vous branchez ou débranchez le câble. Ne tirez jamais sur le câble.

■ Interface Bluetooth

- (1) Si le câble USB est connecté à l'imprimante, déconnectez-le de l'imprimante.
- (2) Mettez l'imprimante sous tension et apparez-la avec le dispositif hôte.
De plus, l'appairage automatique entre Appareil Android équipé du NFC (Near Field Communication) et l'imprimante est possible en utilisant l'étiquette NFC intégrée à l'imprimante.

REMARQUE

- ◆ L'application permettant la communication entre les appareils doit être ajoutée séparément à Appareil Android.

- (3) À l'état de livraison, l'imprimante entre dans le mode d'appairage pendant 60 secondes en appuyant sur le bouton POWER pendant au moins 7 secondes lorsque l'imprimante est hors tension. En mode d'appairage, la WIRELESS LED clignote deux fois par seconde. À ce moment-là, apparez l'imprimante avec le dispositif hôte.
L'appairage est réalisé par SSP (Simple Secure Pairing), cependant, un code PIN est nécessaire lorsque le dispositif hôte ne prend pas en charge le SSP. À l'expédition, le code PIN est « 0000 ».
- (4) Procédez à la connexion Bluetooth avec le dispositif hôte.
Une fois la connexion Bluetooth établie, la WIRELESS LED s'allume.
- (5) Vérifiez l'état de communication sur le dispositif hôte.
- (6) Envoyez des données depuis le dispositif hôte et vérifiez qu'elles s'impriment correctement.



AVERTISSEMENT

- ◆ L'imprimante peut affecter les dispositifs médicaux ou autres dispositifs électroniques. Consultez les fabricants ou les revendeurs respectifs pour obtenir des informations et des données concernant l'influence des interférences radio.
- ◆ Lors de l'utilisation de l'imprimante dans des institutions médicales, suivez les directives de ces dernières.
- ◆ N'utilisez PAS l'imprimante dans des zones ou régions où son utilisation est interdite.

ASTUCE

- La distance de communication est d'environ 10 m. Cependant, la distance peut varier en fonction des interférences radio et de l'environnement.
- Pour un appareil Android, l'appairage est possible via NFC.
Dans ce cas, notre application Android est requise. Téléchargez l'application Android « SII Printer Utility » depuis Google Play et installez-la sur un appareil hôte.
Reportez-vous à la section suivante pour la procédure d'appairage lors de l'utilisation de « SII Printer Utility ».
- Procédure d'appairage via NFC
Activez les fonctions Bluetooth et NFC de l'appareil hôte et lancez « SII Printer Utility ».
Dans le champ « Selected device », appuyez sur [Device not selected] ou sur l'appareil à sélectionner.
Appuyez sur « NFC search » dans le champ « Device Search ».
Mettez l'imprimante sous tension et rapprochez l'antenne NFC de l'appareil hôte du symbole N situé sur l'imprimante.
L'appairage commence.

■ Interface LAN sans fil

- (1) Si le câble USB est connecté à l'imprimante, déconnectez-le de l'imprimante.
- (2) Mettez l'imprimante sous tension et connectez-la via un réseau sans fil au dispositif hôte.
À la livraison, les réglages sont les suivants :
Mode : Simple AP (simple point d'accès)
Norme : 802.11b/g/n (plage de fréquence de 2,4 GHz)
SSID : SII-Printer
Sécurité : None
Adresse IP de l'imprimante : 192.168.0.1
- (3) Regardez la page « <http://192.168.0.1> » dans le navigateur Web.
L'écran de réglage du son s'affiche. Effectuez les réglages nécessaires.
Ces réglages sont activés après redémarrage.
- (4) Vérifiez l'état de communication sur le dispositif hôte.
- (5) Envoyez des données depuis le dispositif hôte et vérifiez qu'elles s'impriment correctement.



AVERTISSEMENT

- ◆ L'imprimante peut affecter les dispositifs médicaux ou autres dispositifs électroniques. Consultez les fabricants ou les revendeurs respectifs pour obtenir des informations et des données concernant l'influence des interférences radio.
- ◆ Lors de l'utilisation de l'imprimante dans des institutions médicales, suivez les directives de ces dernières.
- ◆ N'utilisez PAS l'imprimante dans des zones ou régions où son utilisation est interdite.

13. MONTAGE DU CLIP DE CEINTURE / DE LA BANDOULIÈRE

Le clip de ceinture et la bandoulière adaptés pour transporter l'imprimante peuvent être attachés à l'imprimante.

Le clip de ceinture est inclus avec l'imprimante à la livraison, mais il est également disponible en tant qu'accessoire optionnel.

La bandoulière et l'attache de bandoulière sont des accessoires optionnels. Consultez « 21 ACCESSOIRES ET CONSOMMABLES », et assurez-vous d'acheter nos accessoires spécifiés répertoriés dans la référence.

■ Montage du clip de ceinture

- (1) Mettez l'imprimante hors tension.
- (2) Retirez la batterie de l'imprimante.
Lorsque l'adaptateur c.a. est connecté, débranchez la prise c.a. de l'adaptateur c.a. de la prise murale.
- (3) Insérez la partie « d » du clip de ceinture dans le trou « D » de l'imprimante dans le sens de la flèche, tel qu'indiqué sur l'illustration 13-1.
Le clip de ceinture ne peut pas être installé s'il est mis dans le mauvais sens.

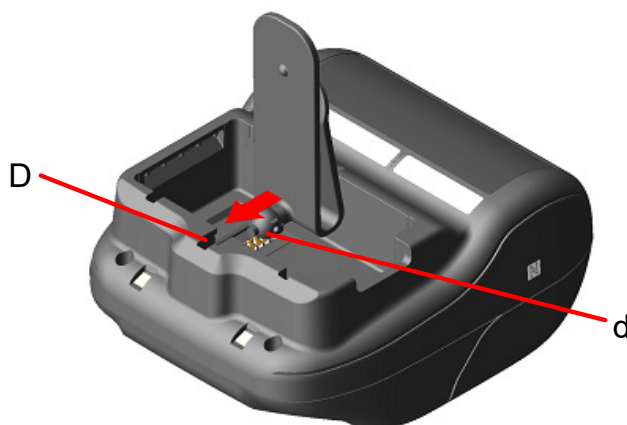

Illustration 13-1 Montage du clip de ceinture (1)

- (4) Faites pivoter le clip de 90 degrés et stabilisez-le.

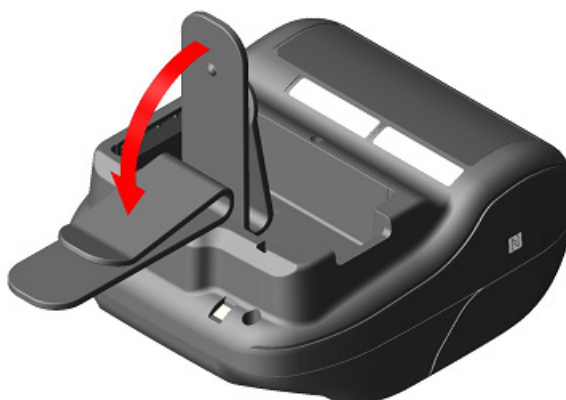

Illustration 13-2 Montage du clip de ceinture (2)

(5) Installez la batterie dans l'imprimante.



Illustration 13-3 Montage du clip de ceinture (3)

(6) Faites pivoter le clip de 180 degrés.



Illustration 13-4 Montage du clip de ceinture (4)

REMARQUE

- ◆ Lorsque vous utilisez le clip de ceinture, assurez-vous d'installer la batterie de l'imprimante, car le clip de ceinture sort facilement de l'imprimante et celle-ci peut chuter. Une chute de l'imprimante peut provoquer des blessures ou un dysfonctionnement.
- ◆ Évitez de mettre votre peau en contact avec la batterie lorsque vous utilisez le clip de ceinture. Un contact prolongé avec la peau peut entraîner des brûlures à basse température.

■ Montage de la bandoulière

(1) Montez l'attache de la bandoulière à l'attache du clip de ceinture.



Illustration 13-5 Montage de la bandoulière (1)

(2) Installez la batterie et fixez l'attache de bandoulière.



Illustration 13-6 Montage de la bandoulière (2)

- (3) Passez l'extrémité de la bandoulière à travers le trou de montage de l'attache de bandoulière et passez l'extrémité pliée à travers l'anneau, comme indiqué sur l'illustration 13-7.



Illustration 13-7 Montage de la bandoulière (3)

- (4) Passez l'extrémité de la bandoulière à travers le trou de réglage.



Illustration 13-8 Montage de la bandoulière (4)

- (5) Comme indiqué sur l'illustration 13-9, montez l'autre côté en suivant la même procédure que celle indiquée dans les points (3) à (4).



Illustration 13-9 Montage de la bandoulière (5)

REMARQUE

- ◆ Assurez-vous de bien installer la bandoulière à l'imprimante lorsque vous l'utilisez. Une chute de l'imprimante peut provoquer des blessures ou un dysfonctionnement.
- ◆ Évitez de mettre votre peau en contact avec la batterie lorsque vous utilisez la bandoulière. Un contact prolongé avec la peau peut entraîner des brûlures à basse température.

14. CHARGEMENT DE LA BATTERIE

Vous pouvez charger la batterie en utilisant l'imprimante, la station d'accueil ou le chargeur de batterie.

Avec l'imprimante

1. Chargée à partir d'une source de courant alternatif, en utilisant l'adaptateur c.a.
2. Chargée à partir d'une prise accessoire de voiture en utilisant le chargeur de voiture.

Avec la station d'accueil

3. Chargée à partir d'une source de courant alternatif, en utilisant l'adaptateur c.a.

Avec le chargeur de batterie

4. Chargée à partir d'une source de courant alternatif, en utilisant l'adaptateur c.a.

Ce chapitre décrit la méthode de chargement à partir d'une source de courant c.a. fournie par l'imprimante par l'intermédiaire de l'adaptateur c.a.

Consultez « 15 CHARGEMENT AVEC LA STATION D'ACCUEIL » pour en savoir plus sur la méthode de chargement par l'intermédiaire de la station d'accueil.

Consultez « 16 CHARGEMENT À L'AIDE DU CHARGEUR DE VOITURE » pour en savoir plus sur la méthode de chargement par l'intermédiaire du chargeur de voiture.

Consultez « 17 CHARGEMENT À L'AIDE DU CHARGEUR DE BATTERIE » pour en savoir plus sur la méthode de chargement par l'intermédiaire du chargeur de batterie.

La batterie est partiellement chargée avant d'être expédiée, et offre suffisamment de courant à l'imprimante pour permettre son fonctionnement. Pour utiliser plus longtemps l'imprimante, chargez complètement la batterie.

La batterie n'a pas besoin d'être utilisée ou déchargée avant le chargement.

La batterie et l'adaptateur c.a. sont inclus avec l'imprimante à la livraison, mais sont également disponibles en tant qu'accessoires optionnels. Consultez « 20 CARACTÉRISTIQUES » et « 21 ACCESSOIRES ET CONSOMMABLES », et assurez-vous d'acheter nos accessoires spécifiés répertoriés dans les présentes références.

REMARQUE

- ◆ NE retirez PAS la batterie lors du chargement.
- ◆ La batterie doit être chargée dans un endroit dont la température est comprise entre 0 °C à 40 °C (32 °F à 104 °F).

■ Chargement à l'aide de l'imprimante et de l'adaptateur c.a.

L'adaptateur c.a. n'est destiné qu'au chargement. Même lorsque l'adaptateur c.a. est connecté à l'imprimante, celle-ci ne peut pas imprimer sans batterie.

En fonction de l'état de l'alimentation au début du chargement, la batterie peut être chargée selon 2 modes différents.

- Mode de chargement sous tension : Ce mode permet de commencer le chargement de l'imprimante lorsqu'elle est sous tension. Il est possible de communiquer et d'imprimer pendant le chargement.

- Mode de chargement hors tension : Ce mode permet de commencer le chargement de l'imprimante lorsqu'elle est hors tension. Dans ce mode, seul le chargement est réalisé et toutes les fonctions, telles que la communication ou l'impression, sont arrêtées.

Pour la capacité restante de batterie et l'état d'erreur, consultez « 7 INDICATION LED DE L'IMPRIMANTE ». Sélectionnez le mode de chargement selon la procédure.

Chargement en mode de chargement sous tension

Avant de connecter l'adaptateur c.a., assurez-vous que la batterie est installée dans l'imprimante et que l'imprimante est sous tension.

- (1) Installez la batterie dans l'imprimante.
- (2) Actionnez le bouton POWER.
La POWER LED montre la capacité restante de batterie.
- (3) Branchez la prise c.c. de l'adaptateur c.a. dans le connecteur d'alimentation de l'imprimante.
- (4) Branchez la prise c.a. de l'adaptateur c.a. dans une prise murale.
- (5) Le chargement commence en mode de chargement sous tension. Lors du chargement, la POWER LED s'allume en orange.
- (6) Une fois la batterie complètement chargée, la POWER LED passe au vert.
L'imprimante reste sous tension.
En cas d'erreur de la batterie durant le chargement, la ERROR LED affiche l'état d'erreur.

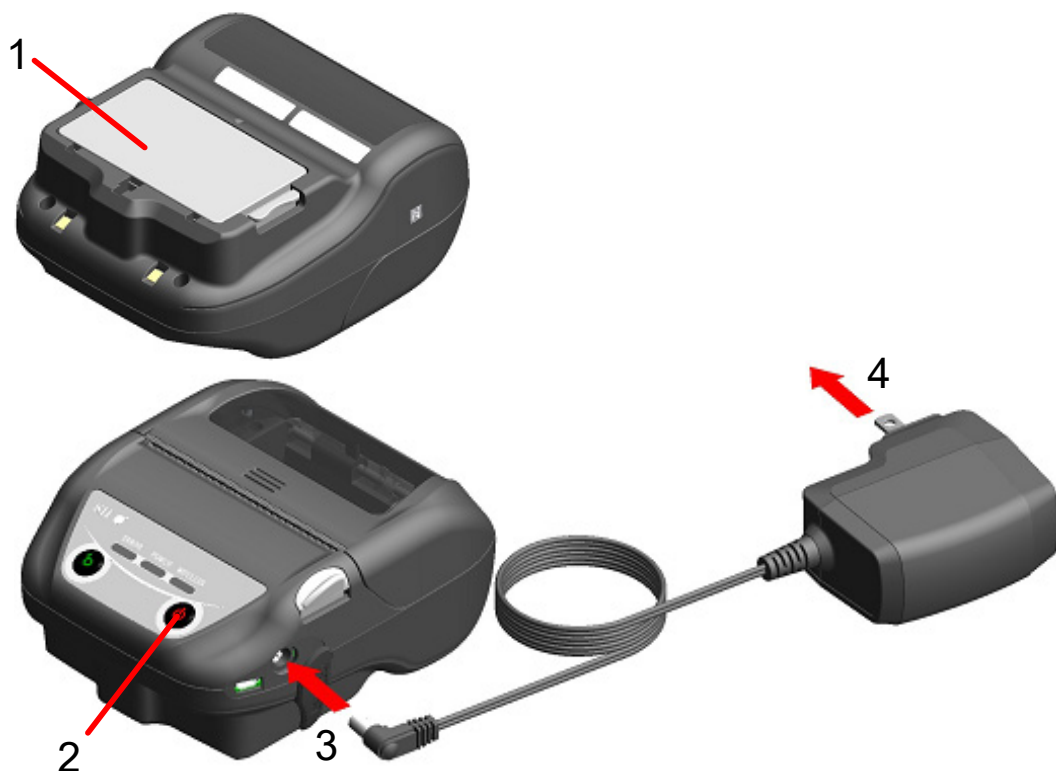

Illustration 14-1 Chargement en mode de chargement sous tension avec l'adaptateur c.a

Chargement en mode de chargement hors tension

Avant de connecter l'adaptateur c.a., assurez-vous que la batterie est installée dans l'imprimante et que l'imprimante est hors tension.

- (1) Installez la batterie dans l'imprimante.
- (2) Branchez la prise c.c. de l'adaptateur c.a. dans le connecteur d'alimentation de l'imprimante.
- (3) Branchez la prise c.a. de l'adaptateur c.a. dans une prise murale.
- (4) Le chargement commence en mode de chargement hors tension.* Lors du chargement, la POWER LED s'allume en orange.
- (5) Une fois la batterie complètement chargée, le mode de chargement hors tension s'interrompt et la POWER LED s'éteint.
L'imprimante reste hors tension.
En cas d'erreur de la batterie durant le chargement, l'imprimante se met automatiquement sous tension et la ERROR LED affiche l'état d'erreur.
En raison de l'annulation du mode de chargement hors tension, l'imprimante ne se met pas automatiquement hors tension.

* : Lorsque l'activation automatique par courant alternatif (MS1-7) est activée dans les réglages de fonction, l'imprimante se met automatiquement sous tension et le chargement commence en mode de chargement sous tension.
Pour la méthode de réglage de fonctions, consultez « 11 RÉGLAGES DE FONCTIONS » et pour la liste des réglages des boutons de mémoire, consultez « 22 LISTE DES RÉGLAGES DU MS ».



Illustration 14-2 Chargement en mode de chargement hors tension avec l'adaptateur c.a.

ASTUCE

- ◆ À propos de communication ou d'impression pendant le chargement
 - Mode de chargement sous tension :
L'imprimante peut communiquer ou imprimer pendant le chargement, mais ce dernier est mis en pause pendant l'impression. (La POWER LED montre la capacité restante de batterie.)
Le chargement reprend lorsque l'impression est terminée, et la POWER LED devient orange.
 - Mode de chargement hors tension :
L'imprimante ne peut communiquer ou imprimer pendant le chargement.
Lors de la communication ou de l'impression, actionnez le bouton POWER et sélectionnez le mode de chargement sous tension.
L'imprimante peut communiquer ou imprimer après son initialisation.

- ◆ Si annulation du chargement
 - Débranchez la prise c.a. de l'adaptateur c.a. de la prise murale.
Cependant, lorsque la mémoire FLASH est en cours de réécriture en mode de chargement sous tension, débranchez la prise c.a. une fois la réécriture terminée.

- ◆ Si reprise du chargement
 - Mode de chargement sous tension :
Actionnez de nouveau le bouton POWER, puis branchez la prise c.a. de l'adaptateur c.a. dans une prise murale.
 - Mode de chargement hors tension :
L'imprimante hors tension, branchez la prise c.a. de l'adaptateur c.a. dans une prise murale.

- ◆ À propos du rechargement automatique (l'adaptateur c.a. reste branché même lorsque la charge est terminée)
 - Mode de chargement sous tension :
Le chargement commence automatiquement lorsque la capacité restante de batterie est au niveau 2 ou moins.
 - Mode de chargement hors tension :
Dans le cas où la capacité restante de batterie est au niveau 2 ou moins lors de la mise sous tension de l'imprimante, chargement commence automatiquement.

- ◆ Si vous chargez complètement quelle que soit la capacité restante de batterie
 - Lorsque l'adaptateur c.a. reste branché après une recharge complète, le chargement n'est pas effectué tant que la capacité restante de la batterie n'atteint pas le niveau 2 ou moins.
 - Mode de chargement sous tension :
Mettez l'imprimante hors tension, puis débranchez la prise c.a. de l'adaptateur c.a. de la prise murale. Ensuite, mettez de nouveau l'imprimante sous tension, puis branchez la prise c.a.
 - Mode de chargement hors tension :
Mettez l'imprimante hors tension, puis débranchez la prise c.a. de l'adaptateur c.a. de la prise murale, puis rebranchez-la.

◆ Autres

- Le temps de chargement dépend de la température ambiante et du niveau de tension de la batterie.

Après son déchargement complet, il faut normalement 4 heures pour compléter le chargement de la batterie.

- L'adaptateur c.a. peut chauffer légèrement en cours d'utilisation. C'est un phénomène normal et en aucun cas un dysfonctionnement.

- Il se peut que le chargement ne commence pas si vous rebranchez la prise c.a. de l'adaptateur c.a. à une prise murale juste après l'avoir débranchée.

Dans ce cas, débranchez la prise c.c. de l'adaptateur c.a. du connecteur d'alimentation de l'imprimante, puis reprenez à partir du branchement de la prise c.c.

15. CHARGEMENT AVEC LA STATION D'ACCUEIL

La batterie peut être chargée en utilisant la station d'accueil.

La station d'accueil est un accessoire optionnel. Consultez « 20 CARACTÉRISTIQUES » et « 21 ACCESSOIRES ET CONSOMMABLES », et assurez-vous d'acheter nos accessoires spécifiés répertoriés dans les présentes références.

REMARQUE

- ◆ La batterie doit être chargée dans un endroit dont la température est comprise entre 0 °C à 40 °C (32 °F à 104 °F).

■ Composants de la station d'accueil

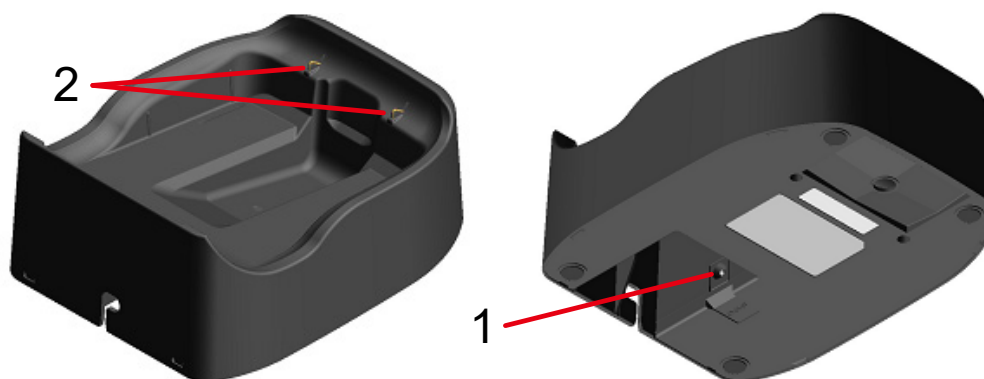

Illustration 15-1 Composants de la station d'accueil (CDL-B02K-1)

1 Connecteur d'alimentation

La prise c.c. de l'adaptateur c.a. est connectée.

2 Borne de recharge

Lors de la fixation de l'imprimante, cette borne de recharge est connectée à la borne de recharge de l'imprimante.

■ Chargement avec la station d'accueil

La station d'accueil n'est destinée qu'au chargement. Même lorsque la station d'accueil est connectée à l'imprimante, celle-ci ne peut pas imprimer sans batterie.

En fonction de l'état de l'alimentation au début du chargement, la batterie peut être chargée selon 2 modes différents.

- Mode de chargement sous tension : Ce mode permet de commencer le chargement de l'imprimante lorsqu'elle est sous tension. Il est possible de communiquer et d'imprimer pendant le chargement.

- Mode de chargement hors tension : Ce mode permet de commencer le chargement de l'imprimante lorsqu'elle est hors tension. Dans ce mode, seul le chargement est réalisé et toutes les fonctions, telles que la communication ou l'impression, sont arrêtées.

Pour la capacité restante de batterie et l'état d'erreur, consultez « 7 INDICATION LED DE L'IMPRIMANTE ». Sélectionnez le mode de chargement selon la procédure.

- (1) Branchez la prise c.c. à l'adaptateur c.a. du connecteur d'alimentation de la station d'accueil comme indiqué dans l'illustration 15-2. Fixez le câble de l'adaptateur c.a. sur la rainure de la station d'accueil.

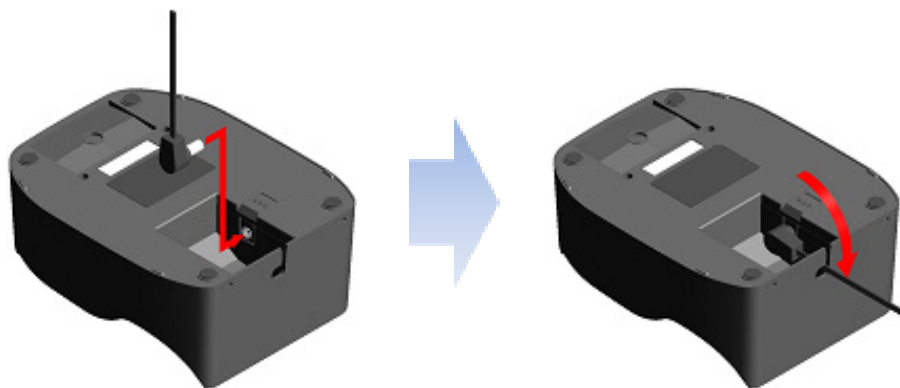

Illustration 15-2 Connexion de la station d'accueil avec l'adaptateur c.a.

- (2) Branchez la prise c.a. de l'adaptateur c.a. dans une prise murale.
- (3) Fixez l'imprimante à la station d'accueil en alignant la borne de recharge de l'imprimante et la borne de recharge de la station d'accueil comme indiqué dans l'illustration 15-3. Lorsque vous fixez l'imprimante lorsqu'elle est sous tension, le chargement commence en mode de chargement sous tension. Lorsque vous fixez l'imprimante lorsqu'elle est hors tension, le chargement commence en mode de chargement hors tension.*

* : Lorsque l'activation automatique par courant alternatif (MS1-7) est activée dans les réglages de fonction, l'imprimante se met automatiquement sous tension et le chargement commence en mode de chargement sous tension. Pour la méthode de réglage de fonctions, consultez « 11 RÉGLAGES DE FONCTIONS » et pour la liste des réglages des boutons de mémoire, consultez « 22 LISTE DES RÉGLAGES DU MS ».



Illustration 15-3 Connexion de l'imprimante avec la station d'accueil

- (4) Lors du chargement, la POWER LED s'allume en orange.
- (5) Une fois la batterie complètement chargée, l'état de l'imprimante passe à l'un des états suivants.
- En mode de chargement sous tension :
La POWER LED passe au vert.
L'imprimante reste sous tension.
 - En mode de chargement hors tension :
La POWER LED s'éteint.
L'imprimante reste hors tension.

En cas d'erreur de la batterie durant le chargement, la ERROR LED affiche l'état d'erreur. Pour la capacité restante de batterie et l'état d'erreur, consultez « 7 INDICATION LED DE L'IMPRIMANTE ».

REMARQUE

- ◆ La batterie doit être chargée dans un endroit dont la température est comprise entre 0 °C à 40 °C (32 °F à 104 °F).
- ◆ Veillez à ce que la borne de charge de la station d'accueil soit exempte de poussière et d'objets métalliques.
- ◆ Lorsque vous utilisez la station d'accueil pour charger, NE branchez PAS la prise c.c. de l'adaptateur c.a. au connecteur d'alimentation de l'imprimante.

ASTUCE

- ◆ À propos de la communication ou de l'impression pendant le chargement
 - Mode de chargement sous tension :
L'imprimante peut communiquer ou imprimer pendant le chargement, mais ce dernier est mis en pause pendant l'impression. (La POWER LED montre la capacité restante de batterie.)
Le chargement reprend lorsque l'impression est terminée, et la POWER LED devient orange.
 - Mode de chargement hors tension :
L'imprimante ne peut communiquer ou imprimer pendant le chargement.
Lors de la communication ou de l'impression, actionnez le bouton POWER et sélectionnez le mode de chargement sous tension.
L'imprimante peut communiquer ou imprimer après son initialisation.
- ◆ À propos du rechargement automatique (l'imprimante reste fixée à la station d'accueil même lorsque la charge est terminée)
 - Mode de chargement sous tension :
Le chargement commence automatiquement lorsque la capacité restante de batterie est au niveau 2 ou moins.
 - Mode de chargement hors tension :
Dans le cas où la capacité restante de batterie est au niveau 2 ou moins lors de la mise sous tension de l'imprimante, chargement commence automatiquement.

- ◆ Si vous chargez complètement quelle que soit la capacité restante de batterie
Lorsque l'imprimante reste fixée à la station d'accueil après une recharge complète, le chargement n'est pas effectué tant que la capacité restante de la batterie n'atteint pas le niveau 2 ou moins.
- Mode de chargement sous tension :
Retirez l'imprimante de la station d'accueil, puis refixez-la en mode sous tension.
- Mode de chargement hors tension :
Retirez l'imprimante de la station d'accueil, puis refixez-la en mode hors tension.

- ◆ Autres
- Le temps de chargement dépend de la température ambiante et du niveau de tension de la batterie.
Après son déchargement complet, il faut normalement 4 heures pour compléter le chargement de la batterie.
- L'adaptateur c.a. peut chauffer légèrement en cours d'utilisation. C'est un phénomène normal et en aucun cas un dysfonctionnement.

16. CHARGEMENT À L'AIDE DU CHARGEUR DE VOITURE

Vous pouvez charger la batterie en raccordant une prise accessoire de voiture à l'imprimante à l'aide du chargeur de voiture.

Le chargeur de voiture n'est destiné qu'au chargement. Même lorsque le chargeur de voiture est connecté à l'imprimante, celle-ci ne peut pas imprimer sans la batterie.

Le chargement de la batterie à l'aide du chargeur de voiture est possible lorsque le moteur de la voiture tourne ou est en position accessoire. Assurez-vous que la batterie du véhicule est suffisamment chargée avant d'utiliser le chargeur de voiture en position accessoire.

Le chargeur de voiture est un accessoire optionnel. Consultez « 20 CARACTÉRISTIQUES » et « 21 ACCESSOIRES ET CONSOMMABLES », et assurez-vous d'acheter nos accessoires spécifiés répertoriés dans les présentes références.

REMARQUE

- ◆ NE retirez PAS la batterie lors du chargement.
- ◆ NE connectez PAS le chargeur de batterie au chargeur de voiture.
- ◆ La batterie doit être chargée dans un endroit dont la température est comprise entre 0 °C à 40 °C (32 °F à 104 °F).
- ◆ Après avoir utilisé le chargeur de voiture, assurez-vous de bien débrancher la prise allume-cigare de la prise accessoire de voiture.
- ◆ N'imprimez PAS lorsque vous êtes en train de conduire. Une éjection du papier thermique peut gêner la conduite du véhicule.

■ Composants du chargeur de voiture

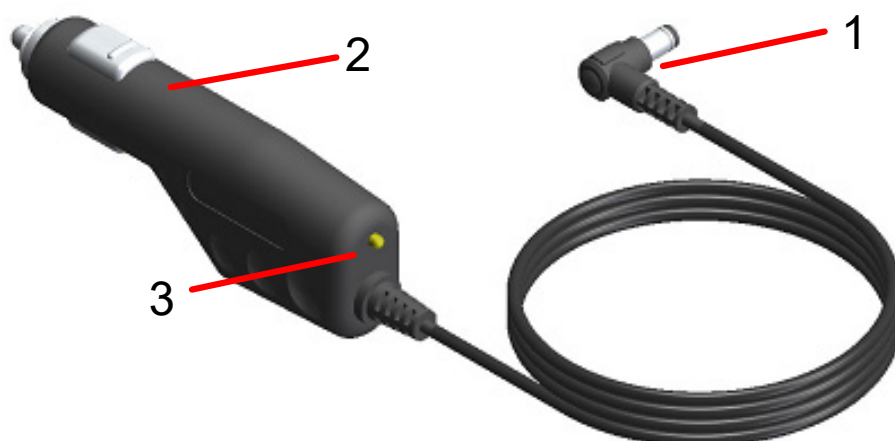

Illustration 16-1 Composants du chargeur de voiture (CC-A12-A1)

1 Prise c.c.

La prise c.c. est branchée au connecteur d'alimentation de l'imprimante.

2 Prise allume-cigare

La prise allume-cigare est branchée à une prise accessoire de voiture.

3 LED

La LED indique l'état d'activité.

La LED s'allume en vert lorsque le moteur de la voiture tourne ou est en position accessoire.

■ Chargement à l'aide de l'imprimante et du chargeur de voiture

Le chargeur de voiture n'est destiné qu'au chargement. Même lorsque le chargeur de voiture est connecté à l'imprimante, celle-ci ne peut pas imprimer sans la batterie.

En fonction de l'état de l'alimentation au début du chargement, la batterie peut être chargée selon 2 modes différents.

- Mode de chargement sous tension : Ce mode permet de commencer le chargement de l'imprimante lorsqu'elle est sous tension. Il est possible de communiquer et d'imprimer pendant le chargement.
- Mode de chargement hors tension : Ce mode permet de commencer le chargement de l'imprimante lorsqu'elle est hors tension. Dans ce mode, seul le chargement est réalisé et toutes les fonctions, telles que la communication ou l'impression, sont arrêtées.

Pour la capacité restante de batterie et l'état d'erreur, consultez « 7 INDICATION LED DE L'IMPRIMANTE ». Sélectionnez le mode de chargement selon la procédure.

Chargement en mode de chargement sous tension

Avant de connecter le chargeur de voiture, assurez-vous que la batterie est installée dans l'imprimante et que l'imprimante est sous tension.

Assurez-vous que le moteur de la voiture tourne ou est en position accessoire.

- (1) Installez la batterie dans l'imprimante.
- (2) Actionnez le bouton POWER. La POWER LED montre la capacité restante de batterie.
- (3) Branchez la prise c.c. du chargeur de voiture dans le connecteur d'alimentation de l'imprimante.
- (4) Branchez la prise allume-cigare du chargeur de voiture sur une prise accessoire de voiture.
- (5) Le chargement commence en mode de chargement sous tension. Lors du chargement, la POWER LED s'allume en orange.
- (6) Une fois la batterie complètement chargée avec succès, la POWER LED devient verte. L'imprimante reste sous tension. En cas d'erreur de la batterie durant le chargement, la ERROR LED affiche l'état d'erreur.



Illustration 16-2 Chargement en mode de chargement sous tension avec le chargeur de voiture

Chargement en mode de chargement hors tension

Avant de connecter le chargeur de voiture, assurez-vous que la batterie est installée dans l'imprimante et que l'imprimante est hors tension.

Assurez-vous que le moteur de la voiture tourne ou est en position accessoire.

- (1) Installez la batterie dans l'imprimante.
- (2) Branchez la prise c.c. du chargeur de voiture dans le connecteur d'alimentation de l'imprimante.
- (3) Branchez la prise allume-cigare du chargeur de voiture sur une prise accessoire de voiture.
- (4) Le chargement commence en mode de chargement hors tension.*
Lors du chargement, la POWER LED s'allume en orange.
- (5) Une fois la batterie complètement chargée, le mode de chargement hors tension s'interrompt et la POWER LED s'éteint.
L'imprimante reste hors tension.
En cas d'erreur de la batterie durant le chargement, l'imprimante se met automatiquement sous tension et la ERROR LED affiche l'état d'erreur.
En raison de l'annulation du mode de chargement hors tension, l'imprimante ne se met pas automatiquement hors tension.

* : Lorsque l'activation automatique par courant alternatif (MS1-7) est activée dans les réglages de fonction, l'imprimante se met automatiquement sous tension et le chargement commence en mode de chargement sous tension.
Pour la méthode de réglage de fonctions, consultez « 11 RÉGLAGES DE FONCTIONS » et pour la liste des réglages des boutons de mémoire, consultez « 22 LISTE DES RÉGLAGES DU MS ».



Illustration 16-3 Chargement en mode de chargement hors tension avec le chargeur de voiture

ASTUCE

- ◆ À propos de communication ou d'impression pendant le chargement
 - Mode de chargement sous tension :
L'imprimante peut communiquer ou imprimer pendant le chargement, mais ce dernier est mis en pause pendant l'impression. (La POWER LED montre la capacité restante de batterie.)
Le chargement reprend lorsque l'impression est terminée, et la POWER LED devient orange.
 - Mode de chargement hors tension :
L'imprimante ne peut communiquer ou imprimer pendant le chargement.
Lors de la communication ou de l'impression, actionnez le bouton POWER et sélectionnez le mode de chargement sous tension.
L'imprimante peut communiquer ou imprimer après son initialisation.

- ◆ Si annulation du chargement
 - Débranchez la prise allume-cigare du chargeur de voiture de la prise accessoire de voiture.
Cependant, lorsque la mémoire FLASH est en cours de réécriture en mode de chargement sous tension, débranchez la prise allume-cigare une fois la réécriture terminée.

- ◆ Si reprise du chargement
 - Mode de chargement sous tension :
Actionnez de nouveau le bouton POWER, puis branchez la prise allume-cigare du chargeur de voiture sur une prise accessoire de voiture.
 - Mode de chargement hors tension :
Branchez la prise allume-cigare du chargeur de voiture sur une prise accessoire de voiture lorsque l'imprimante est hors tension.

- ◆ À propos du rechargement automatique (le chargeur de voiture reste branché même lorsque la charge est terminée)
 - Mode de chargement sous tension :
Le chargement commence automatiquement lorsque la capacité restante de batterie est au niveau 2 ou moins.
 - Mode de chargement hors tension :
Dans le cas où la capacité restante de batterie est au niveau 2 ou moins lors de la mise sous tension de l'imprimante, chargement commence automatiquement.

- ◆ Si vous chargez complètement quelle que soit la capacité restante de batterie
 - Lorsque le chargeur de voiture reste branché après une recharge complète, le chargement n'est pas effectué tant que la capacité restante de la batterie n'atteint pas le niveau 2 ou moins.
 - Mode de chargement sous tension :
Mettez l'imprimante hors tension, puis débranchez la prise allume-cigare du chargeur de voiture de la prise accessoire de voiture. Ensuite, mettez de nouveau l'imprimante sous tension, puis branchez la prise allume-cigare.

- Mode de chargement hors tension :
Mettez l'imprimante hors tension, puis débranchez la prise allume-cigare du chargeur de voiture de la prise accessoire de voiture, puis rebranchez-la.

- ◆ Autres
- Le temps de chargement dépend de la température ambiante et du niveau de tension de la batterie.
Après son déchargement complet, il faut normalement 4 heures pour compléter le chargement de la batterie.
- Le chargeur de voiture peut chauffer légèrement en cours d'utilisation. C'est un phénomène normal et en aucun cas un dysfonctionnement.
- Il se peut que le chargement ne commence pas si vous rebranchez la prise allume-cigare du chargeur de voiture à une prise accessoire de voiture juste après l'avoir débranchée. Dans ce cas, débranchez la prise c.c. du chargeur de voiture du connecteur d'alimentation de l'imprimante, puis reprenez à partir du branchement de la prise c.c.

17. CHARGEMENT À L'AIDE DU CHARGEUR DE BATTERIE

Vous pouvez charger la batterie en utilisant le chargeur de batterie.

Il existe 2 chargeurs de batterie ; le premier est le « PWC-A071-A1 », pouvant charger 1 batterie, le second est le chargeur de batterie quadruple « PWC-A074-A1 », pouvant charger 4 batteries maximum. Pour utiliser le chargeur de batterie, l'adaptateur c.a. adéquat est requis.

L'adaptateur c.a. pour chargeur de batterie quadruple nécessite l'utilisation du câble c.a. spécifié.

Le chargeur de batterie, le chargeur de batterie quadruple, l'adaptateur c.a. et le câble c.a. pour chargeur de batterie quadruple sont des accessoires optionnels. Consultez « 20 CARACTÉRISTIQUES » et « 21 ACCESSOIRES ET CONSOMMABLES », et assurez-vous d'acheter nos accessoires spécifiés répertoriés dans les présentes références.

REMARQUE

- ◆ La batterie doit être chargée dans un endroit dont la température est comprise entre 0 °C à 40 °C (32 °F à 104 °F).
- ◆ Veillez à ce que la borne du chargeur de batterie soit exempte de poussière et d'objets métalliques.
- ◆ N'installez PAS la batterie lors de l'installation/du retrait de l'adaptateur c.a.
- ◆ Après avoir utilisé le chargeur de batterie, débranchez l'adaptateur c.a. et le câble c.a. de la prise murale.
- ◆ Retirez la batterie après le chargement.
- ◆ NE connectez PAS le chargeur de voiture au chargeur de batterie.

■ Composants du chargeur de batterie



Illustration 17-1 Composants du chargeur de batterie

1 Connecteur d'alimentation

La prise c.c. de l'adaptateur c.a. est connectée.

2 LED

La LED indique l'état d'activité.

■ Indication LED du chargeur de batterie

Tableau 17-1 État du chargeur de batterie

| État de la batterie | LED | |
|--|---------|-------------------|
| | Couleur | Mode d'activation |
| Batterie non installée | Vert | Allumé |
| Chargement terminé | Vert | Allumé |
| Chargement | Orange | Allumé |
| Erreur de température de la batterie en charge | Rouge | Clignotement-2 |
| Erreur d'installation de la batterie | Rouge | Clignotement-3 |
| Erreur de batterie | Rouge | Clignotement-4 |
| Erreur de matériel | Rouge | Allumé |

Tableau 17-2 Mode de clignotement LED

| État | Mode |
|----------------|------|
| Clignotement-2 | |
| Clignotement-3 | |
| Clignotement-4 | |

■ Connexion du chargeur de batterie et de l'adaptateur c.a.

Cette section décrit la façon de connecter le chargeur de batterie PWC-A071-A1 et l'adaptateur c.a. PW-F1215-W1-xx1.

Si vous utilisez le chargeur de batterie PWC-A074-A1, connectez le câble c.a. à l'adaptateur c.a. pour chargeur de batterie quadruple PW-D0940-W2.

Lorsque la batterie est déjà installée, retirez-la du chargeur de batterie.

- (1) Branchez la prise c.c. à l'adaptateur c.a. du connecteur d'alimentation du chargeur de batterie. Fixez le câble de l'adaptateur c.a. sur la rainure du chargeur de batterie, comme indiqué sur l'illustration 17-3.
(Le câble peut être fixé sur la rainure gauche ou droite.)
- (2) Branchez la prise c.a. de l'adaptateur c.a. dans une prise murale.
La LED du chargeur de batterie passe de l'état éteint à vert.



Illustration 17-2 Connexion du chargeur de batterie et de l'adaptateur c.a.



Illustration 17-3 Fixation du câble

■ Chargement de la batterie à l'aide du chargeur de batterie

Cette section décrit la façon de charger la batterie à l'aide du chargeur de batterie PWC-A071-A1. La batterie devrait être installée dans le chargeur de batterie dans le sens indiqué sur l'illustration 17-4. La batterie ne peut pas être installée si elle est mise dans le mauvais sens.

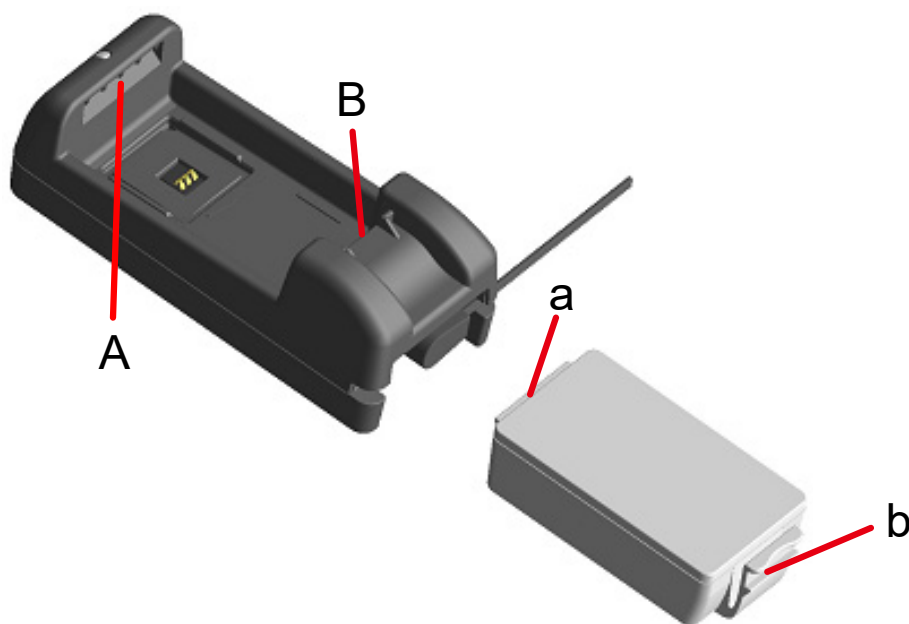

Illustration 17-4 Sens de la batterie

(1) Insérez la languette « a » de la batterie sous la rainure « A » du chargeur de batterie.

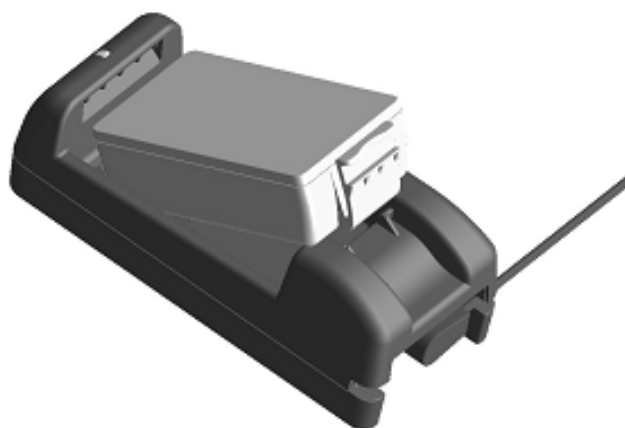

Illustration 17-5 Installation de la batterie (1)

- (2) Appuyez sur la batterie dans la direction de la flèche tel qu'indiqué dans l'illustration 17-6 jusqu'à ce que la languette « b » de la batterie se fixe dans la rainure « B » du chargeur de batterie.



Illustration 17-6 Installation de la batterie (2)

- (3) Assurez-vous que la batterie de l'imprimante est correctement installée.
- Veillez à ce que la languette « a » de la batterie soit insérée sous la rainure « A » du chargeur de batterie.
 - Veillez à ce que la languette « b » de la batterie soit fixée dans la rainure « B » du chargeur de batterie.
- (4) La LED du chargeur de batterie devient orange, puis le chargement démarre. Lors du chargement, la POWER LED reste allumée en orange. Si la LED ne devient pas orange, installez de nouveau la batterie. Dans le cas où la LED ne devient pas orange même après avoir réinstallé la batterie, suivez la procédure indiquée dans « Procédure de traitement des erreurs ».
- (5) Lorsque le chargement est terminé, la LED du chargeur de batterie devient verte. Appuyez sur la commande « c » de la batterie dans le sens de la flèche 1 indiqué sur l'illustration 17-7, et retirez-la en la tirant vers le haut, dans le sens de la flèche 2.
- Le retrait de la batterie lors du chargement n'a aucune conséquence. En cas d'erreur d'installation de la batterie ou d'erreur de batterie durant le chargement, la LED commence à clignoter en rouge. Lorsque cela arrive, suivez la procédure indiquée dans « Procédure de traitement des erreurs ».

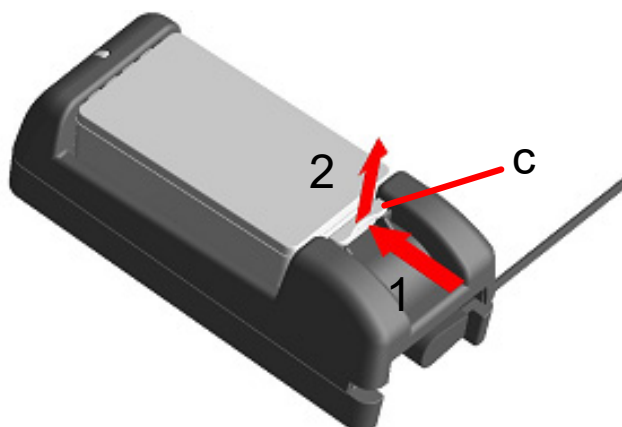

Illustration 17-7 Retrait de la batterie du chargeur de batterie

ASTUCE

- Le temps de chargement dépend de la température ambiante et du niveau de tension de la batterie. Le temps de chargement prend généralement 4 heures après le déchargement complet de la batterie si vous utilisez le chargeur de batterie « PWC-A071-A1 ». Cela prend 5 heures si vous utilisez le chargeur de batterie quadruple « PWC-A074-A1 ».
- Le chargeur de batterie et l'adaptateur c.a. peuvent chauffer légèrement en cours d'utilisation. C'est un phénomène normal et en aucun cas un dysfonctionnement.

■ Procédure de traitement des erreurs

Tableau 17-3 Procédure de traitement des erreurs

| Problème | Cause possible | Résolution |
|--|--|--|
| La LED ne s'allume pas | Le chargeur de batterie n'est pas alimenté en courant électrique. | Veillez à bien connectez l'adaptateur c.a. sur le câble c.a. |
| | L'adaptateur c.a. est défaillant ou le câble c.a. est cassé. | Remplacez l'adaptateur c.a. ou le câble c.a. |
| | Le chargeur de batterie est défaillant. | Remplacez le chargeur de batterie par un neuf. |
| La LED s'allume dans une autre couleur que vert lorsqu'aucune batterie n'est installée | Le chargeur de batterie est défaillant. | Remplacez le chargeur de batterie par un neuf. |
| La LED indique une erreur de température de charge | La température de la batterie dépasse les valeurs de la plage de température de fonctionnement (chargement). | L'imprimante recommence automatiquement à charger lorsque la température de la batterie est comprise dans la gamme de température de fonctionnement (chargement). Attendez un petit moment dans un endroit où la température ambiante est comprise entre 0 °C à 40 °C (32 °F à 104 °F). |
| La LED affiche une erreur d'installation de la batterie | La batterie est mal installée. | Réinstallez la batterie correctement. |
| | La borne présente une défaillance de contact. | Retirez la batterie du chargeur de batterie, nettoyez la borne, et réinstallez la batterie. |
| | La batterie est défaillante. | Remplacez la batterie par une neuve. |
| La LED affiche une erreur de batterie | La batterie est défaillante. | Remplacez la batterie par une neuve. |
| La LED affiche une erreur de matériel | Le chargeur de batterie ou l'adaptateur c.a. est défaillant. | Remplacez le chargeur de batterie ou l'adaptateur c.a. par un neuf. |

■ Montage mural

Le chargeur de batterie peut être monté sur un mur en utilisant le trou inférieur, comme indiqué sur l'illustration 17-8.

- Vis recommandé : vis à tête cylindrique 3 mm
(forme de la tête : $\varnothing 5,5$ mm, taille de la tête : 2 mm)

Dimensions de montage

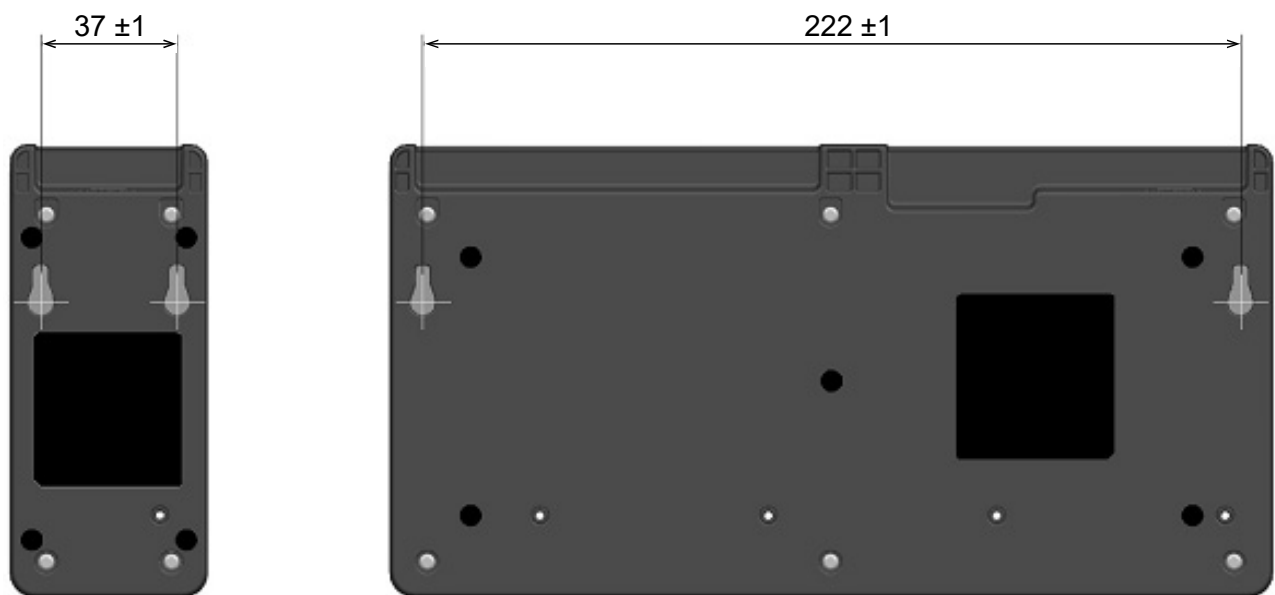

Illustration 17-8 Partie inférieure du chargeur de batterie

REMARQUE

- ◆ Contrôlez l'emplacement et la matière/structure du mur, puis installez le chargeur de batterie en toute sécurité. Une chute peut provoquer des blessures ou la destruction de l'appareil.

18. MAINTENANCE DE L'IMPRIMANTE

Vous n'avez pas besoin d'effectuer une maintenance de la tête thermique de l'imprimante. En cas d'accumulation de poudre de papier, nettoyer la tête thermique peut conserver une qualité d'impression maximale sur une plus longue période.

■ Nettoyage de la tête thermique / du plateau

- (1) Mettez l'imprimante hors tension.
- (2) Retirez la batterie de l'imprimante.
- (3) Ouvrez le capot papier.
- (4) Nettoyez la tête thermique et/ou le plateau avec un coton imbibé d'une petite quantité d'alcool éthylique. (Consultez Illustration 18-1.)



Illustration 18-1 Nettoyage de la tête thermique / du plateau

- (5) Attendez que l'alcool éthylique restant sur la tête thermique et le plateau s'évapore complètement, puis fermez le capot papier.

REMARQUE

- ◆ Nettoyez la tête thermique après son refroidissement.
- ◆ Assurez-vous d'essuyer la tête thermique avec un coton ou toute autre matière douce.
- ◆ L'imprimante possède 2 massicots au niveau de la sortie du papier : un sur le côté de l'imprimante, et l'autre sur le côté du capot papier. Veillez à ne pas vous couper les doigts avec les massicots pendant le nettoyage.
- ◆ NE touchez PAS l'engrenage du plateau. Cela pourrait altérer la qualité d'impression ou provoquer des dégâts.

19. DÉPANNAGE

Contrôlez les points suivants avant toute demande de réparation :

■ Impossible de mettre l'imprimante sous tension

- La batterie spécifiée est-elle utilisée ?
- La batterie est-elle suffisamment chargée ?
- La batterie est-elle correctement installée ?

■ L'imprimante n'imprime pas ou ne se connecte pas

- Le câble USB est-il connecté correctement ?
- Les caractéristiques du câble USB sont-elles conformes à celles de ce manuel ?
- L'interface utilisée est-elle conforme à l'imprimante ?
- L'état de la communication Bluetooth / LAN sans fil est-il normal ?
- L'état de la communication entre l'imprimante et le dispositif hôte est-il correct ?
- Utilisez-vous le papier thermique spécifié ? L'orientation du papier (recto/verso) est-elle correcte ?

■ Une erreur est indiquée

- Consultez « 7 INDICATION LED DE L'IMPRIMANTE ».
- Les réglages de fonctions de l'imprimante sont-ils corrects ?

■ Impossible d'installer la batterie

- La batterie est-elle correctement connectée ?
- La batterie spécifiée est-elle utilisée ?

■ La batterie est bientôt épuisée, même si elle est chargée

- La batterie a-t-elle été correctement chargée ?
- Si la batterie est correctement chargée, mais que sa durée d'utilisation est courte, celle-ci est bientôt en fin de vie. Remplacez-la par une neuve.

20. CARACTÉRISTIQUES

■ Caractéristiques de l'imprimante

| Élément | Caractéristiques |
|--|--|
| Modèle | MP-B30-B02JK1 (Modèle Bluetooth) MP-B30-W02JK1x (Modèle LAN sans fil) |
| Méthode d'impression | Impression thermique |
| Densité de points | 8 points/mm |
| Largeur de papier / Largeur d'impression (Nombre de points effectifs) | 80 mm/72 mm (576 points) |
| Nombre de caractères par ligne*1 | 24 points × 12 points 48 chiffres 16 points × 8 points 72 chiffres |
| Taille de caractère (H × L) | 1 octet : H 24 points × L 12 points, H 16 points × L 8 points 2 octets : H 24 points × L 24 points, H 16 points × L 16 points |
| Vitesse d'impression max. | 127 mm/s |
| Température de fonctionnement | -20 °C à 55 °C (-4 °F à 131 °F) |
| Humidité relative*2 | 10 % HR à 90 % HR |
| Dimensions (L × l × H) | 105 mm × 126 mm × 58 mm |
| Poids | Environ 395 g (batterie incluse, papier thermique non compris) |

*1 : Valeur numérique lorsque l'espacement des caractères est de 0 point.

*2 : L'humidité garantie à chaque température est comprise dans la gamme indiquée dans l'illustration 20-1.

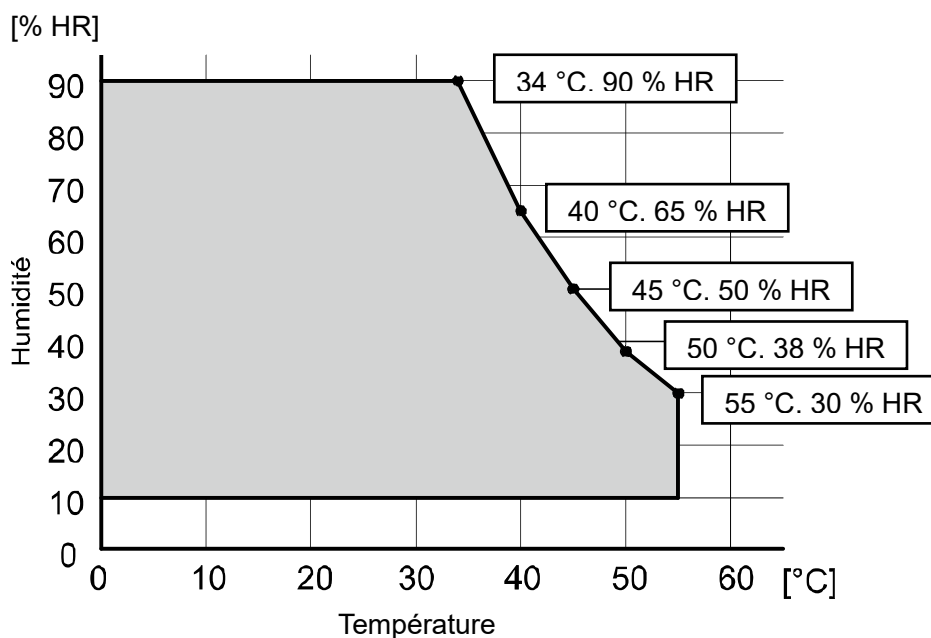

Illustration 20-1 Température de fonctionnement et gamme d'humidité (impression)

■ Caractéristiques de la batterie spécifiée

(Accessoires spécifiés)

| Élément | Caractéristiques |
|-------------------------------|--|
| Modèle | BP-A0720-B1 |
| Batterie | Ion lithium |
| Tension nominale | c.c. 7,2 V |
| Capacité nominale | 1950 mAh |
| Température de fonctionnement | -20 °C à 55 °C (-4 °F à 131 °F) (impression) 0 °C à 40 °C (32 °F à 104 °F) (chargement) |
| Poids | Environ 125 g |

■ Caractéristiques de la station d'accueil

(Accessoires spécifiés)

| Élément | Caractéristiques |
|-------------------------------|-------------------------------|
| Modèle | CDL-B02K-1 |
| Adaptateur c.a. | PW-F1215-W1-xx1* |
| Température de fonctionnement | 0 °C à 40 °C (32 °F à 104 °F) |
| Dimensions (L × l × H) | 115,2 mm × 143,2 mm × 60,7 mm |
| Poids | Environ 130 g |

* : Le modèle varie selon le pays/la région. Consultez « Destinations de vente. ».

■ Caractéristiques du chargeur de batterie

(Accessoires spécifiés)

| Élément | Caractéristiques |
|-------------------------------|-------------------------------|
| Modèle | PWC-A071-A1 |
| Tension d'entrée | c.c. 9,0 V à 12,0 V |
| Adaptateur c.a. | PW-F1215-W1-xx1* |
| Batterie spécifiée | BP-A0720-B1 |
| Température de fonctionnement | 0 °C à 40 °C (32 °F à 104 °F) |
| Dimensions (L × l × H) | 54,0 mm × 123,0 mm × 41,3 mm |
| Poids | Environ 82 g |

* : Le modèle varie selon le pays/la région. Consultez « Destinations de vente. ».

■ Caractéristiques du chargeur de batterie quadruple

(Accessoires spécifiés)

| Élément | Caractéristiques |
|-------------------------------|-------------------------------|
| Modèle | PWC-A074-A1 |
| Tension d'entrée | c.c. 9,0 V |
| Adaptateur c.a. spécifié | PW-D0940-W2 |
| Batterie spécifiée | BP-A0720-B1 |
| Température de fonctionnement | 0 °C à 40 °C (32 °F à 104 °F) |
| Dimensions (L × l × H) | 240,0 mm × 123,0 mm × 41,3 mm |
| Poids | Environ 304 g |

■ **Caractéristiques de l'adaptateur c.a.** (imprimante, la station d'accueil et chargeur de batterie) (Accessoires)

| Élément | Caractéristiques |
|-------------------------------|--|
| Modèle | PW-F1215-W1-xx1*1 |
| Tension d'entrée | c.a. 100 à 240 V, 50/60 Hz |
| Puissance de sortie nominale | c.c. 12,0 V, 1,5 A |
| Température de fonctionnement | 0 °C à 40 °C (32 °F à 104 °F) |
| Dimensions (L × l × H) | 32,6 mm × 69,0 mm × 75,2 mm ² |
| Poids | Environ 120 g |

*1 : Le modèle varie selon le pays/la région. Consultez « Destinations de vente ».

*2 : Câble non inclus.

■ **Caractéristiques de l'adaptateur c.a.** (pour chargeur de batterie quadruple) (Accessoires)

| Élément | Caractéristiques |
|-------------------------------|---|
| Modèle | PW-D0940-W2 |
| Câble c.a. spécifié | CB-xxxx-xxx-E*1 |
| Tension d'entrée | c.a. 100 à 240 V, 50/60 Hz |
| Puissance de sortie nominale | c.c. 9,0 V, 4 A |
| Température de fonctionnement | 0 °C à 40 °C (32 °F à 104 °F) |
| Dimensions (L × l × H) | 53,0 mm × 114,0 mm × 37,0 mm ² |
| Poids | Environ 318 g |

*1 : Le modèle varie selon le pays/la région. Consultez « Destinations de vente ».

*2 : Câble non inclus.

■ **Caractéristiques du chargeur de voiture** (Accessoires spécifiés)

| Élément | Caractéristiques |
|-------------------------------|-------------------------------|
| Modèle | CC-A12-A1 |
| Tension d'entrée | c.c. 12,0 V, c.c. 24,0 V |
| Puissance de sortie nominale | c.c. 12,0 V, 1,5 A |
| Température de fonctionnement | 0 °C à 40 °C (32 °F à 104 °F) |
| Dimensions (L × l × H) | 107,0 mm × 38,0 mm × 20,4 mm* |
| Poids | Environ 70 g |

* : Câble non inclus.

■ Caractéristiques du câble USB spécifié

(Accessoires spécifiés)

| Élément | Caractéristiques |
|----------|-------------------------|
| Modèle | IFC-U04-1 |
| Couleur | Noir |
| Longueur | Environ 1 000 mm |
| Prise C1 | Prise série « A » |
| Prise C2 | Prise série « micro-B » |

■ Caractéristiques d'interface

Caractéristiques d'interface USB

| Élément | Caractéristiques |
|--|----------------------------|
| Version | Ver. 2.0 |
| Mode de transmission des données de l'imprimante | Transfert massif (12 Mbps) |

Caractéristiques d'interface Bluetooth

| Élément | Caractéristiques |
|-------------------------------------|------------------|
| Version | Ver. 4.1 |
| Classe de puissance de transmission | Classe 2 |
| Profil | SPP, iAP2 |

Caractéristiques de l'interface LAN sans fil

| Élément | Caractéristiques |
|------------------------|--|
| Norme de communication | 802.11b/g/n, 802.11a/n |
| Configuration réseau | Infrastructure |
| Type de station | Point d'accès (Mode simple AP), Client (Mode client) |
| Certification/Cryptage | |
| Sécurité : | None, WEP*, WPA-PSK, WPA2-PSK, WPA-Enterprise*, WPA2-Enterprise* |
| EAP : | EAP-TTLS*, PEAP* |

* : Mode client uniquement

Caractéristiques de l'étiquette NFC

| Élément | Caractéristiques |
|------------------------|------------------|
| Norme de communication | ISO14443 type A |
| Fréquence | 13,56 MHz |

■ Destinations de vente

Les destinations de vente de l'imprimante sont listées ci-dessous.

| Pays/Région* ¹ | Modèle Bluetooth | Modèle LAN sans fil* ² |
|---------------------------|------------------|-----------------------------------|
| Japon | MP-B30-B02JK1 | MP-B30-W02JK1J |
| USA, Canada | | MP-B30-W02JK1U |
| UE, AELE, Royaume-Uni | | MP-B30-W02JK1E |
| Turquie | | |

*1 : Consultez votre représentant SII si vous souhaitez utiliser les produits dans des pays/régions autres que ceux mentionnés ci-dessus.

*2 : Le modèle varie selon le pays/la région.

Les destinations de vente des accessoires spécifiés sont répertoriées ci-dessous.

| Pays/Région* | Batterie | Station d'accueil | Chargeur de batterie | Chargeur de batterie quadruple | Chargeur de voiture |
|--------------------------|-------------|-------------------|----------------------|--------------------------------|---------------------|
| Japon | BP-A0720-B1 | CDL-B02K-1 | PWC-A71-A1 | PWC-A074-A1 | CC-A12-A1 |
| USA, Canada | | | | | |
| UE, AELE, Royaume-Uni | | | | | |
| Turquie | | | | | |

* : Consultez votre représentant SII si vous souhaitez utiliser les produits dans des pays/régions autres que ceux mentionnés ci-dessus.

| Pays/Région* ¹ | Imprimante, station d'accueil, chargeur de batterie | Pour chargeur de batterie quadruple | |
|---------------------------|---|-------------------------------------|--------------------------|
| | Adaptateur c.a.* ² | Adaptateur c.a. | Câble c.a.* ² |
| Japon | PW-F1215-W1-US1 | PW-D0940-W2 | CB-JP04-18A-E |
| USA, Canada | | | CB-US04-18A-E |
| UE AELE | PW-F1215-W1-EU1 | | CB-CE01-18B-E |
| Turquie | | | |
| Royaume-Uni | PW-F1215-W1-GB1 | | CB-UK01-20A-E |

*1 : Consultez votre représentant SII si vous souhaitez utiliser les produits dans des pays/régions autres que ceux mentionnés ci-dessus.

*2 : Le modèle varie selon le pays/la région.

21. ACCESSOIRES ET CONSOMMABLES

■ Accessoires spécifiés

| Nom | Modèle |
|--|--|
| Batterie*1 | BP-A0720-B1 |
| Station d'accueil | CDL-B02K-1 |
| Adaptateur c.a. (imprimante, station d'accueil et chargeur de batterie)*1 *2 | PW-F1215-W1-US1 PW-F1215-W1-EU1 PW-F1215-W1-GB1 |
| Adaptateur c.a. (chargeur de batterie quadruple) | PW-D0940-W2 |
| Câble c.a. (PW-D0940-W2)*2 | CB-JP04-18A-E CB-US04-18A-E CB-CE01-18B-E CB-UK01-20A-E |
| Chargeur de batterie | PWC-A071-A1 |
| Chargeur de batterie quadruple | PWC-A074-A1 |
| Chargeur de voiture | CC-A12-A1 |
| Clip de ceinture*1 | BLT-B02-1 |
| Bandoulière | STR-A03-1 |
| Attache de bandoulière | AMT-B30-1 |
| Câble USB *1 | IFC-U04-1 |
| Mallette de transport | CVR-301-1 |

*1 : Il est inclus avec l'imprimante à la livraison.

*2 : La forme d'une prise murale varie selon les pays. Veuillez à vous en assurer avant utilisation.

■ Papier thermique spécifié*1 *2

| Modèle | Fabricant |
|----------------|-----------------------------|
| TF50KS-EY | Nippon Paper |
| PD160R | Oji Paper |
| P220VBB-1 | Mitsubishi Paper Mills. |
| Alpha400-2.1*3 | Appvion |
| KT48PF | Papierfabrik August Koehler |
| P5046 | Mitsubishi HiTec Paper |

*1 : Nous ne vendons pas ce produit.

*2 : Utilisez le papier thermique dont le diamètre maximal est de 51 mm ou moins. Utilisez le papier thermique dont la largeur maximale est inférieure ou égale à 80 mm +0,5 mm, écart d'enroulage compris.

*3 : L'impression à basse température (0°C / 32°F ou inférieure) peut provoquer une impression imprécise. Si nécessaire, lors d'une utilisation à basse température, dans la sélection de la qualité d'impression (MS2-3 à 4) des réglages de fonctions, sélectionnez « Qualité 1 ».

Pour la méthode de réglage de fonctions, consultez « 11 RÉGLAGES DE FONCTION » et pour la liste de réglages de contenus du commutateur de mémoire, consultez « 22 LISTE DES RÉGLAGES DU MS ».

Lorsque vous utilisez du papier thermique différent de celui spécifié, la qualité d'impression ou la durée de vie spécifiée de la tête thermique ne sont plus assurées.

22. LISTE DES RÉGLAGES DU MS

: Valeur par défaut

Réglage général n° 1

| MS | Fonction | Valeur | |
|---------|--|---------------|---------------------|
| | | 0 | 1 |
| 1-1 | Sélection de l'interface (Interface) | USB | USB/Sans fil |
| 1-2 | Sélection du mode marque (Mark Mode) | Activé | Désactivé |
| 1-3 à 5 | Réservé | - | Fixe |
| 1-6 | Sélection de la mise au rebut des données lorsqu'une erreur se produit (Error Through) | Activé | Désactivé |
| 1-7 | Activation automatique par sélection c.a. (Auto Activation by AC) | Activé | Désactivé |
| 1-8 | Sélection de la mise au rebut des données lorsque la mémoire tampon de sortie pleine se produit (Response Data Discarding) | Activé | Désactivé |

Réglage général n° 2

| MS | Fonction | Valeur | |
|---------|--|--|--------------|
| | | 0 | 1 |
| 2-1 | Sélection de l'initialisation après orientation du papier (Paper Set Handle) | Présentation de feuille | Aucun |
| 2-2 | Sélection de la commande en temps réel (Realtime Command) | Activé | Désactivé |
| 2-3 à 4 | Sélection de la qualité d'impression*1 (Print Quality) | 01B : Qualité 2 10B : Qualité 1 11B : Standard Autre que les éléments ci-dessus : Interdit | |
| 2-5 à 6 | Sélection de la luminosité de la LED*2 (LED Brightness) | 00B : Niveau 1 01B : Niveau 2 10B : Niveau 3 11B : Niveau 4 | |
| 2-7 à 8 | Réservé | - | Fixe |

*1 : Standard : Il s'agit de la vitesse d'impression la plus élevée des 3 options. La qualité d'impression est normale.

Qualité 1 : Il s'agit d'une vitesse d'impression inférieure à la vitesse « Standard » lors d'une utilisation à basse température uniquement, mais la qualité d'impression du papier thermique spécifique à basse température peut être optimisée.

Qualité 2 : Il s'agit d'une vitesse d'impression inférieure quelle que soit la température ambiante, mais la lecture du code-barres vertical ou à deux dimensions est plus précise.

*2 : Le niveau 1 correspond à la luminosité minimum correspond et le niveau 4 correspond à la luminosité maximum.

Réglage général n° 4

| MS | Fonction | Valeur | |
|---------|---|---|---|
| | | 0 | 1 |
| 4-1 à 8 | Sélection de la densité d'impression (Print Density) | 01000110B: 70 % 01001011B: 75 % 01010000B: 80 % 01010101B: 85 % 01011010B: 90 % 01011111B: 95 % 01100100B: 100 % 01101001B: 105 % 01101110B: 110 % 01110011B: 115 % 01111000B: 120 % 01111101B: 125 % 10000010B: 130 % | |

Réglage général n° 5

| MS | Fonction | Valeur | |
|---------|--|---|---|
| | | 0 | 1 |
| 5-1 à 8 | Sélection de papier thermique (Thermal Paper) | 00000000B : TF50KS-EY 00000001B : PD160R 00000010B : P220VBB-1 00000011B : Alpha400-2.1 00000100B : KT48PF 00000101B : P5046 Autre que les éléments ci-dessus : Interdit | |

Réglage du temps de mise hors tension automatique

| MS | Fonction | Valeur | |
|-------|---|--|---|
| | | 0 | 1 |
| 7 à 8 | Réglage du temps de mise hors tension automatique (Auto Power Off Time) MS7 : 8 bits de poids faible MS8 : 8 bits de poids fort | Réglage en secondes (Total des 8 bits de poids fort et des 8 bits de poids faible : 0 à 65 535 secondes, 0 : le réglage sur 0 désactive la mise hors tension automatique) | |

Réglage général n° 9

| MS | Fonction | Valeur | |
|---------|---|--------|-----------|
| | | 0 | 1 |
| 9-1 | Sélection de la réponse d'état automatique (Auto Status Back) | Activé | Désactivé |
| 9-2 | Sélection de la réponse initialisée (Init. Response) | Activé | Désactivé |
| 9-3 à 8 | Réservé | - | Fixe |
| | Réservé | - | Fixe |
| | Réservé | - | Fixe |
| | Réservé | - | Fixe |
| | Réservé | - | Fixe |
| | Réservé | - | Fixe |

Réglage général n° 13

| MS | Fonction | Valeur | |
|----------|---|----------------|------------|
| | | 0 | 1 |
| 13-1 | Système de codage des kanjis (Kanji Code) | Code Shift-JIS | Codage JIS |
| 13-2 | Sélection de la fonction d'inversion à 180 (Reverse Function) | Activé | Désactivé |
| 13-3 à 8 | Réservé | - | Fixe |
| | Réservé | - | Fixe |
| | Réservé | - | Fixe |
| | Réservé | - | Fixe |
| | Réservé | - | Fixe |
| | Réservé | - | Fixe |

Réglage des caractères internationaux

| MS | Fonction | Valeur | |
|----|--|---|---|
| | | 0 | 1 |
| 15 | Sélection des caractères internationaux (International Character) | 00000000B : USA 00000001B : France 00000010B : Allemagne 00000011B : Royaume-Uni 00000100B : Danemark I 00000101B : Suède 00000110B : Italie 00000111B : Espagne I 00001000B : Japon 00001001B : Norvège 00001010B : Danemark II 00001011B : Espagne II 00001100B : Amérique Latine 00001101B : Interdit 00001110B : Interdit 00001111B : Interdit 00010000B : Interdit 00010001B : Arabie Autre que les éléments ci-dessus : Interdit | |

Réglage du tableau de codage des caractères

| MS | Fonction | Valeur | |
|----|---|---|---|
| | | 0 | 1 |
| 16 | Réglage du tableau de codage des caractères (Character Code Table) | 00000000B : USA, Europe Standard (Page de code 437) 00000001B : Katakana 00000010B : Multilingue (Page de code 850) 00000011B : Portugais (Page de code 860) 00000100B : Français canadien (Page de code 863) 00000101B : Nordique (Page de code 865) 00001101B : Turc (Page de code 857) 00001110B : Grec (Page de code 737) 00010000B : Latin (Page de code 1252) 00010001B : Russe (Page de code 866) 00010010B : Europe orientale (Page de code 852) 00010011B : Euro (Page de code 858) 00100010B : Cyrillique (Page de code 855) 00100101B : Arabe (Page de code 864) 00101101B : Europe centrale (Page de code 1250) 00101110B : Cyrillique (Page de code 1251) 00101111B : Grec (Page de code 1253) 00110000B : Turc (Page de code 1254) 11111111B : Page utilisateur Autre que les éléments ci-dessus : Interdit | |

Compensation de la position de la marque

| MS | Fonction | Valeur | |
|---------|--|---|---|
| | | 0 | 1 |
| 21 à 22 | Compensation de la position de la marque MS21 : 8 bits de poids faible MS22 : 8 bits de poids fort | Total des 8 bits de poids fort et des 8 bits de poids faible : 0 à 2 400 points (Par défaut : 160) | |

Réglage de la longueur d'alimentation en papier pour la détection de la marque

| MS | Fonction | Valeur | |
|---------|--|--|---|
| | | 0 | 1 |
| 23 à 24 | Longueur d'alimentation en papier pour la détection de la marque MS23 : 8 bits de poids faible MS24 : 8 bits de poids fort | Total des 8 bits de poids fort et des 8 bits de poids faible : 1 à 2 400 points (Par défaut : 2400) | |

Valeur seuil de détection de la marque

| MS | Fonction | Valeur | |
|----------|--|--|---|
| | | 0 | 1 |
| 25-1 à 8 | Valeur seuil de détection de la marque | 01H à FEH (Par défaut : 80H) | |



Seiko Instruments Inc.
1-8, Nakase, Mihama-ku, Chiba-shi,
Chiba 261-8507, Japon
Print System Division
Téléphone :+81-43-211-1106
Fax :+81-43-211-8037

Seiko Instruments USA Inc.
Thermal Printer Div.
21221 S. Western Avenue, Suite 250, Torrance, CA 90501, USA
Téléphone :+1-310-517-7778 Fax :+1-310-517-7779

Seiko Instruments GmbH (Opérateur économique)
Siemensstrasse 9, D-63263 Neu-Isenburg, Allemagne
Téléphone :+49-6102-297-0 Fax :+49-6102-297-50100
info@seiko-instruments.de

Seiko Instruments Trading (H.K.) Ltd.
7/F, Ying Tung Industrial Building, 802 Lai Chi Kok Road, Kowloon, Hong Kong
Téléphone :+852-2494-5111 Fax :+852-2424-0901

Seiko UK Ltd. (Représentant autorisé au Royaume-Uni)
SC House, Vanwall Road, Maidenhead, Berkshire, SL6 4UW

Page de téléchargement:<https://www.sii.co.jp/sps/eg/download/index.html>

(Les caractéristiques sont soumises à des changements sans avertissement préalable.)